

VITA IMPLANT SOLUTIONS

Инструкция

VITA CAD-Temp[®] IS

VITA ENAMIC[®] IS



Определение цвета VITA

Задание по цветовому исполнению VITA

Воспроизведение цвета VITA

Контроль воспроизведения цвета VITA

Дата выпуска 2022-06

VITA

Общие	VITA IMPLANT SOLUTIONS – Протезирование на имплантатах	3
	VITA IMPLANT SOLUTIONS – Обзор блоков	7
	VITA IMPLANT SOLUTIONS – Геометрические требования к титановому основанию	8
VITA CAD-Temp IMPLANT SOLUTIONS	VITA CAD-Temp – Целевое назначение	9
	VITA CAD-Temp – Показания и противопоказания	10
	VITA CAD-Temp – Геометрические требования	11
	VITA CAD-Temp – Однокомпонентное решение с абатмент-коронкой (AC) step-by-step	12
	VITA ENAMIC – Целевое назначение	29
VITA ENAMIC IMPLANT SOLUTIONS	VITA ENAMIC – Показания и противопоказания	30
	VITA ENAMIC – Геометрические требования	31
	VITA ENAMIC – Однокомпонентное решение с абатмент-коронкой (AC) step-by-step	32
	VITA ENAMIC – Геометрические требования Двухкомпонентное решение	48
	VITA ENAMIC – Двухкомпонентное решение с мезо-структурой step-by-step	49
	VITA IMPLANT SOLUTIONS – Рекомендуемые продукты	68
Рекомендации	VITA IMPLANT SOLUTIONS – Вопросы и ответы/Рекомендации	70

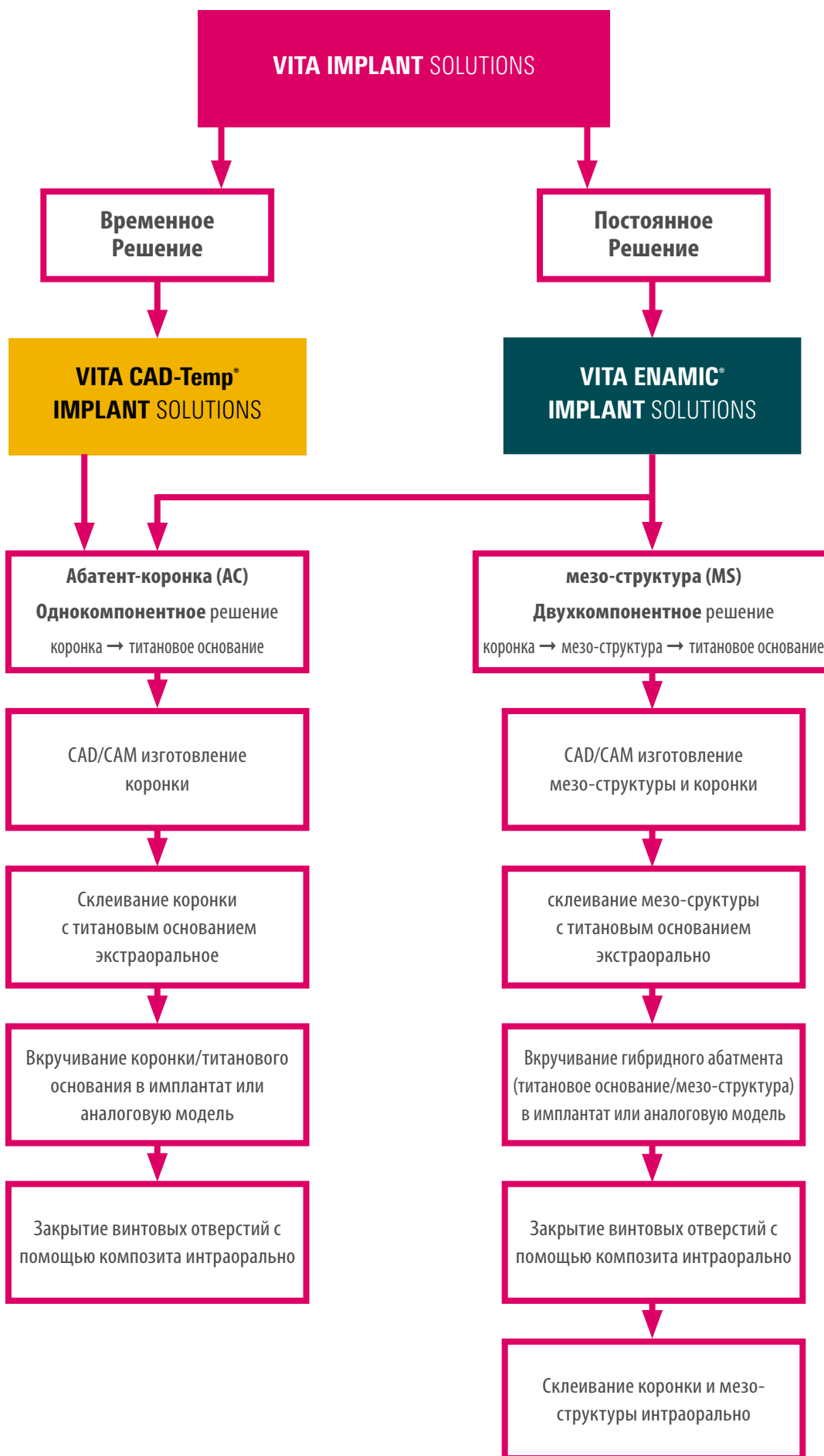

План лечения VITA IMPLANT SOLUTIONS

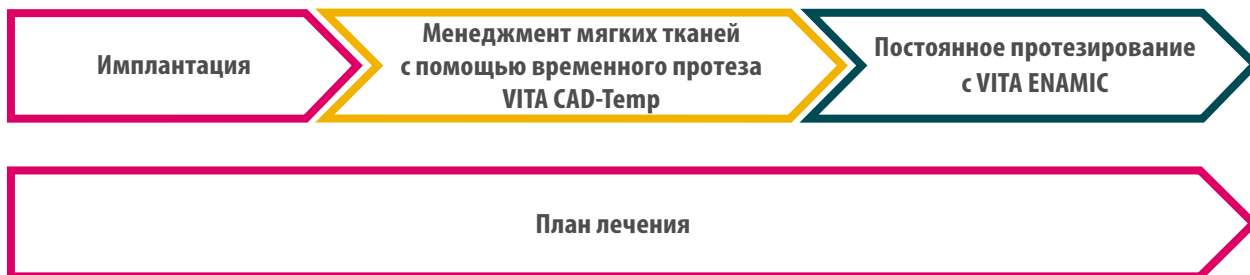

Хирургическое и ортопедическое планирование осуществляется в соответствии с директивами используемой совместимой двухкомпонентной системы зубной имплантации.

Протезирование с использованием имплантатов по терапевтическим причинам может осуществляться в два этапа, т.е. сначала временная конструкция из VITA CAD-Temp, и в завершение постановка постоянной реставрации или альтернативно, сразу устанавливается постоянная реставрация из VITA ENAMIC.

При протезировании на денальных имплантатах в эстетически видимой зоне решающую роль играет менеджмент мягких тканей для длительного сохранения эстетического результата. Наряду с хирургической модификацией десны решающую роль играет временный протез [1]. Кроме восстановления жевательного аспекта временный протез с опорой на имплантат способствует также активному контурированию периимплантатной мягкой ткани для создания оптимального профиля выступания. Блоки VITA CAD-Temp IMPLANT SOLUTIONS гарантируют Вам быстрое и недорогое исполнение временной реставрации с опорой на имплантат. Во время протезирования внутрикостные имплантаты зачастую становятся причиной ремоделирования периимплантатной твердой ткани [2]. Из-за ограниченной инвазии в костную ткань контур мягких тканей изменяется, поэтому временная реставрация должна придавать форму мягким тканям вокруг имплантата, чтобы создать оптимально стабильные и эстетические предпосылки для постоянной реставрации. Клинически хорошо зарекомендовавший себя материал VITA CAD-Temp является подходящим для длительного ношения. И при использовании с базальной стороны фотополимерного мелкодисперсного композита VITA VM LC/VITA VM LC flow оптимально отвечает этим требованиям. Таким образом, в большинстве случаев сложная или технически невозможная обработка постоянной реставрации не требуется.







После завершения ремоделирования кости и желаемого формирования профиля выступания, рекомендуется установка постоянной реставрация из гибридной керамики VITA ENAMIC, которая, благодаря своим амортизирующим свойствам, хорошо подходит для денальных имплантатов.

[1.] Martin WC, Pollini A, Morton D. The influence of restorative procedures on esthetic outcomes in implant dentistry: a systematic review. *Int J Oral Maxillofac Implants.* 2014;29 Suppl:142-54. doi: 10.11607/jomi.2014suppl.g3.1. Review.

[2.] Fickl S, Zuhr O, Stein JM, Hürzeler MB. Peri-implant bone level around implants with platform-switched abutments. *Int J Oral Maxillofac Implants.* 2010 May-Jun;25(3):577-81.

	Двухкомпонентное решение с мезо-структурой (MS)	Однокомпонентное решение с абатмент-коронкой (AC) step-by-step
Рекомендации по применению	<ul style="list-style-type: none"> Решение для ситуаций с сильным наклоном оси имплантата (угол коррекции $\leq 20^\circ$ к оси имплантата), в которых отверстие винтового канала располагается в области контактных точек и жевательных поверхностях. При сильной асимметрии для компенсации перекоса оси: т.е. если ось имплантата эксцентрично располагается на месте выпавшего зуба. В случаях, когда из-за оси введения однокомпонентное решение невозможно. Прежде всего, подходит для протезирования фронтальных зубов. 	<ul style="list-style-type: none"> Решение для ситуаций с допустимым отклонением оси, т.е. в которых ось имплантата не отклонена или незначительно отклонена от оси зуба и в которых отверстие винтового канала не располагается в области контактных точек и жевательных поверхностей. Прежде всего, подходит для коронок боковых зубов.
Технические характеристики	<ul style="list-style-type: none"> Без винтового канала в коронке. Клеевой шов между абатментом и коронкой. Экстраоральное удаление излишков фиксационного материала между титановым основанием и мезо-структурой. 	<ul style="list-style-type: none"> С винтовым каналом в коронке. Клеевой шов отсутствует. Экстраоральное удаление излишков фиксационного материала между титановым основанием и полноанатомической абатмент-коронкой.
Фиксация	<ul style="list-style-type: none"> Интраоральное склеивание коронки с мезо-структурой. Замыкающий край мезо-структуры на уровне десны и супрагингивально облегчает вживление имплантата и удаление излишков цемента при интраоральной фиксации коронки. 	<ul style="list-style-type: none"> За счет вкручивания клеевой шов в сулькарной области имплантата отсутствует. Вкручивание коронки предназначено для клинической реверсивности в случае необходимости.

Элемент структуры	Двухкомпонентное решение с мезо-структурой (MS)	Однокомпонентное решение с абатмент-коронкой (AC)
VITA IMPLANT SOLUTIONS Блок		
Мезо-структура		–
Абатмент-коронка	–	
TiBase титановое основание		
Супраконструкция		
Винтовой имплантат		
Имплантат		

Обозначение блоков/ Место соединения/ размер блока	VITA CAD-Temp IMPLANT SOLUTIONS	VITA ENAMIC IMPLANT SOLUTIONS
IS-14S (12 x 14 x 18 мм)	-	
IS-14L (12 x 14 x 18 мм)	-	
IS-16S (16 x 18 x 18 мм)		
IS-16L (16 x 18 x 18 мм)		
Цвета блоков	IS-16S, IS-16L: 1M2, 2M2, 3M2	IS-14S, IS-14L (транслюцентный) 1M1-T, 1M2-T, 2M2-T, 3M2-T, 4M2-T IS-16S, IS-16L (высоко транслюцентный) 1M1-HT, 1M2-HT, 2M2-HT, 3M2-HT, 4M2-HT

⚠ **Примечание:** При использовании титанового основания TiBase Sirona при выборе блоков следует обращать внимание на размер места сопряжения с титановым основанием TiBase (S или L).

Геометрические требования к титановому основанию

⚠ **Примечание:** Пожалуйста, соблюдайте инструкции соответствующих производителей относительно использования титановых оснований.

Необходимо соблюдать следующие правила:

- Диаметр и размер должны быть адаптированы к клинической ситуации и выбранной системе имплантатов.
- Обработка титанового основания должна осуществляться только при соблюдении предписаний соответствующего производителя.
- Также должны соблюдаться геометрические требования для надежного крепления коронок.

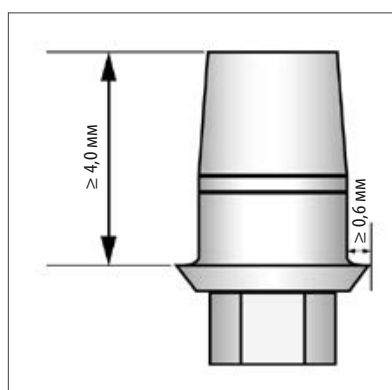

Размеры титанового основания

Высота склеиваемой поверхности: **не менее 4,0 мм**

Маргинальная ширина уступа: **не менее 0,6 мм**



На сайте www.vita-zahnfabrik.com/VITA_ENAMIC_IS#titan_compatibility или www.vita-zahnfabrik.com/VITA_CADTemp_IS#titan_compatibility

Вы найдете ориентированный под конкретную страну список разрешенных титановых основ для заготовок VITA IMPLANT SOLUTIONS.



Целевое назначение

Продукты VITA CAD-Temp представляют собой материалы для временных коронок и мостовидных протезов на полимерной основе для стоматологического лечения.

VITA CAD-Temp IMPLANT SOLUTIONS предназначена для CAD/CAM-изготовления временных одиночных абатмент- коронок для передних и боковых реставраций на титановых основах со сроком клинического ношения до одного года*.

Необходимые условия:

- Надежная адгезивная связка между абатмент-коронкой VITA CAD-Temp и титановым основанием:
 - Соответствующая геометрическая форма (диаметр, высота) титанового основания [1]*.
 - Следует избегать острых краев и тонких кромок.
- Цервикальная опора абатмент-коронки на титановом основании:
 - Покатый уступ и прямоугольный уступ с закругленным углом и шириной не менее 0,6 мм

⚠ Примечание: Рекомендации по обработке титанового основания являются общими рекомендациями без каких-либо гарантий. При возникновении вопросов касающихся показаний для применения титанового основания свяжитесь с производителем выбранной Вами системы имплантатов. Строгое соблюдение инструкций производителей к рекомендуемым фиксационным материалам имеет решающее значение для успеха в клинической практике.

[1] * ссылку смотри стр. 72.

Спектр показаний VITA CAD-Temp IMPLANT SOLUTIONS	
Временная абатмент-коронка во фронтальном и боковом участке	

Противопоказания VITA CAD-Temp IMPLANT SOLUTIONS

- Сильно асимметричные супраконструкции большой протяженности противопоказаны из-за проблем с устойчивостью.
- Постоянные реставрации

Целевая группа пациентов

- Не для пациентов с непереносимостью ПММА.

Целевой пользователь

- Исключительно профессиональные пользователи: стоматологи и зубные техники.

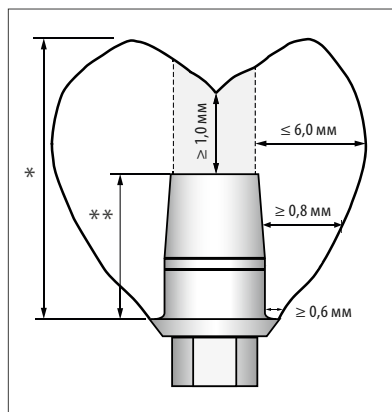

Геометрические требования к абатмент-коронке VITA CAD-Temp®

⚠ Соблюдение следующих геометрических требований к абатмент-коронке из VITA CAD-Temp гарантирует успешный клинический результат:

Окклюзионно толщина стенок: **не менее 1,0 мм**

Циркулярно толщина стенок
вокруг титанового основания: **не менее 0,8 мм, макс. 6,0 мм**

Маргинальная ширина уступа: **не менее 0,6 мм**

* ⚠ **1 Примечание: максимальная высота коронки абатмента* = двойная высота TiBase** + максимум 2 мм.**

- Отверстие винтового канала не должно располагаться в области контактных точек, в противном случае необходимо изготовить двухкомпонентную абатмент-коронку с мезо-структурой:



Двухкомпонентное решение (мезо-структура)

План лечения VITA IMPLANT SOLUTIONS

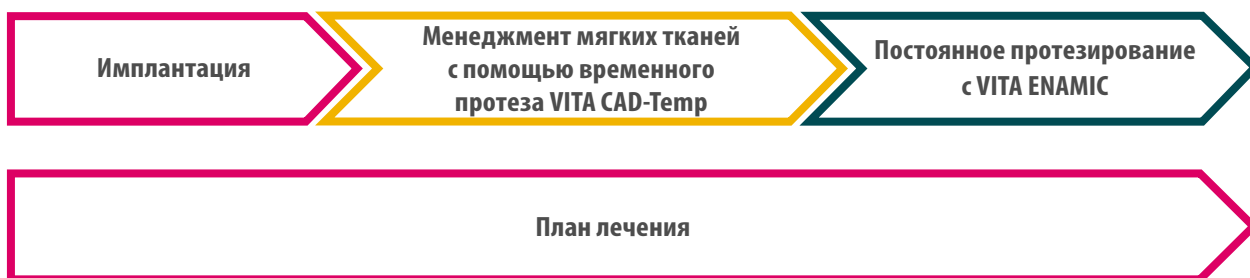

Клинический и зуботехнический план лечения Step-by-step на примере коронки моляра на зубе 36

- Реставрация с опорой на имплантат Biomet Certain 3i

Перенос положения имплантата на цифровую модель

Это можно выполнить

1. при помощи сканирования на модели после снятия традиционного слепка (labside-протезирование)
2. при помощи интраорального сканирования (chairside-протезирование)



1. Сканирование на модели

- Поставить титановое основание на подходящий лабораторный аналог в мастер-модель и прикрутить соответствующий винтовой абатмент.
- Scanbody для сканирования плотно установить на титановое основание.

⚠ **Примечание:** Обратите внимание, что в этой системе для сканирования предусмотрен ведущий паз. Scanbody для сканирования сканируется без порошка/спрея для сканирования.

- Рекомендации по сканированию Вы можете посмотреть в инструкциях производителей CAD/CAM систем.
- Сканирование с помощью inEos Blue или inEos X5 при использовании Scanbody для сканирования.



2. Интраоральное сканирование

Подходящую платформу ScanPost или TiBase зафиксировать с помощью фиксирующего винта на имплантате.

- Соответствующий Scanbody для сканирования установить без зазора на ScanPost.

– Белый Scanbody для сканирования для CEREC AC с помощью камеры Bluescan

– Серый Scanbody для сканирования для CEREC AC с помощью камеры Omnicam и Primescan

ScanPost подходит в особенности для глубоко погруженных имплантатов. Обратите внимание на примечание ниже.

- Scanbodies для сканирования предлагается в размерах S и L. Последняя буква в наименовании ScanPost или TiBase обозначает присоединительный размер S или L. То же самое, относится к блокам (например, VITA ENAMIC IS-16 S или L).
- Все Scanbody для сканирования дезинфицируются для повторного использования.

⚠ Примечание: Соблюдайте инструкцию "ScanPost" фирмы Sirona, а также рекомендации, касающиеся совместимости отдельных имплантат-систем и дезинфекции Scanbody для сканирования.

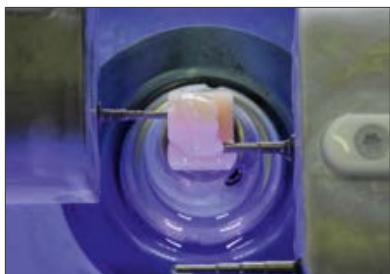

Компьютерное моделирование

- Конструкция однокомпонентной монохромной коронки VITA CAD-Temp из блока VITA CAD-Temp monoColor IS-16 с помощью CEREC SW 4.4 или inLab SW 15.0 или выше.
- В завершение из блока VITA CAD-Temp IS-16 S или L, в зависимости от присоединительного размера фрезеруется временная коронка из VITA CAD-Temp желаемого цвета.



Финишная обработка абатмент-коронки VITA CAD-Temp (экстраорально)

- После фрезерования выступающие литники из блока срезаются алмазным диском и в завершение удаляются с помощью твердосплавной фрезы с мелкой насечкой с учетом эмергентного профиля и аппроксимальных контактов. При обработке необходимо следить за минимально допустимой толщиной стенок.



- Предварительный контроль припасовки абатмент-коронки – титанового основания.

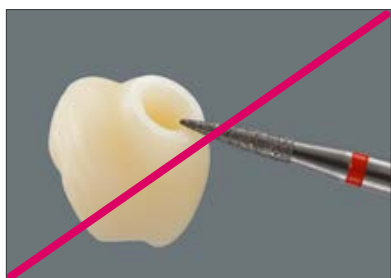

- Уступ коронки не обрабатывается, так как это может отрицательно сказаться на припасовке на титановом основании.



- Если необходимо, провести дополнительные корректировки поверхностной текстуры.



Контроль припасовки между титановым основанием и абатмент-коронкой VITA CAD-Temp

- Основание TiBase зафиксировать на лабораторном аналоге, установить абатмент-коронку с учетом антиротационного паза и проверить точность припасовки.



Полировка

Предварительная полировка:

- При помощи подходящего силиконового полира или щеточки из козьей шерсти.
- Работать при низкой скорости вращения инструмента: ($RPM < 5.000 \text{ мин}^{-1}$).

Окончательная полировка:

- С помощью доступных полировальных средств, как например, Dia Glace (Yeti), Opal Polierpaste (Renfert), Dental Diamond Stick (Shofu), Prisma Gloss (Dentsply).
- Не допускать перегрева!

⚠ Примечание: Тщательно выполненная полимеризация и полировка являются неотъемлемыми предпосылками для получения оптимальных результатов и предотвращают образования налета и гингивита.

Очистка

- В ультразвуковой ванне

Экстраоральное склеивание титанового основания с абатмент-коронкой VITA CAD-Temp

- Точная и тщательная обработка склеиваемых поверхностей является предпосылкой для оптимальной адгезивной связки между титановым основанием и абатмент-коронкой VITA CAD-Temp.

⚠ Примечание: Диаметр титанового основания корректировать нельзя, например, при помощи шлифования.



- Для защиты поверхности титанового основания имплантата титановое основание необходимо зафиксировать на лабораторном аналоге.
- Контактные поверхности титанового основания к имплантату нельзя обрабатывать ни оксидом алюминия (Al₂O₃) ни чем-либо другим!
- Уменьшать титановое основание не рекомендуется!
- Перед склеиванием убедитесь, что абатмент-коронка VITA CAD-Temp легко и без воздушного зазора устанавливается на титановое основание.

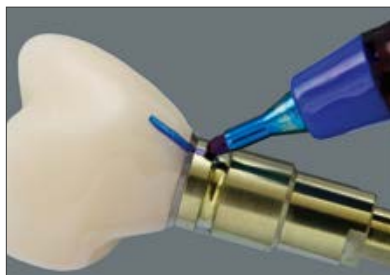

- Абатмент-коронку VITA CAD-Temp установить на титановое основание и отметить водоотталкивающим маркером взаимное расположение.
- Это поможет впоследствии быстро и правильно позиционировать коронку на титановом основании при склеивании.
- Склеиваемые поверхности абатмент-коронки VITA CAD-Temp и титанового основания должны быть чистые и не иметь следов жиров, масел и прочих загрязнений.



- Используйте в качестве клея для экстраорального склеивания титанового основания и абатмент-коронки VITA CAD-Temp моноColor упаковый фиксационный материал на базе метакрилата, к примеру, Multilink Hybrid Abutment (фирма Ivoclar).



Кондиционирование титанового основания

- Поверхность титанового основания имплантата покрывается воском или силиконом. Винтовой канал изолировать тефлоновой лентой. Сверху края тефлоновой ленты должны немного выступать. Впоследствии так ее легче будет снять.
- Осторожная пескоструйная обработка с Al_2O_3 склеиваемой поверхности титанового основания,
 - Размер частиц 50 μm ,
 - Давление макс. 2,0 бар,до тех пор, пока поверхность не станет матовой.
- Затем воск или силикон удалить. Тефлоновую ленту убрать из винтового канала. Титановое основание очистить в ультразвуковой ванне, спиртосодержащим средством или напором пара и обдуть воздухом без примесей.
- После очистки к поверхности не прикасаться, так как это может привести к образованию налета, что впоследствии может негативно отразиться на связке.
- Нанести соответствующее адгезивное средство, к примеру, Monobond Plus (фирма Ivoclar Vivadent) с помощью одноразовой кисточки или Microbrush.
- Нанести Monobond Plus и оставить на 60 секунд для воздействия.
- Затем сдуть остатки воздухом, не содержащим примесей воды и масла.



⚠ Примечание: Соблюдайте инструкции производителей соответствующих продуктов!

Затем перед склеиванием с абатмент-коронкой винтовой канал снова закрыть с помощью поролонового шарика или тефлоновой ленты.





- Очистить абатмент-коронку в ультразвуковой ванне, обезжирить с помощью этанола. Затем сдуть остатки воздухом, не содержащим примесей воды и масла.



- После очистки склеиваемые поверхности покрыть тонким слоем содержащим MMA (метилметакрилат) праймера, к примеру, SR Connect (фирма Ivoclar Vivadent) с помощью Microbrush или одноразовой кисточки, оставить на 30 секунд для воздействия и затем полимеризовать с помощью прибора для полимеризации.

Соблюдайте рекомендации производителей!



Экстраоральное окончательное склеивание титанового основания с абатмент-коронкой VITA CAD-Temp

⚠ Примечание: Используйте в качестве клея для склеивания титанового основания и абатмент-коронки опакующий фиксационный материал на базе метакрилата, к примеру, Multilink Hybrid Abutment (фирма Ivoclar Vivadent).



- Замешать композитный клей (например, Multilink Hybrid Abutment, фирма Ivoclar Vivadent) согласно данным производителя и нанести на титановое основание,



- а также на склеиваемую поверхность абатмент-коронки VITA CAD-Temp.



- Слегка сдвиньте коронку абатмента VITA ENAMIC назад и вперед на титановой основе примерно до 2/3. Так обеспечивается равномерное смачивание обеих клеевых поверхностей. Обе части конструкции расположить на титановом основании таким образом, чтобы маркировки, выполненные ранее, находились друг над другом.
- Осторожно вставьте абатмент-коронку VITA CAD-Temp до конечного положения, так чтобы защита от проворачивания титанового основания вошла в паз места сопряжения с абатмент-коронкой.
- Плотно прижмите детали друг к другу на 5 сек.
- Проверить правильное конечное положение:
- Бесщелевой переход коронка-титановое основание!
- Удалить поролиновый шарик из винтового канала.
- Возможные излишки в винтовом канале убрать с помощью Microbrush.



⚠ Важно: Излишки клея удаляйте только в фазе затвердевания через 2-3 минуты после смешивания.

При этом фиксируйте детали, слегка надавливая на них.



- Для полноценного отверждения композитного клея нанести глицириновый гель (например, VITA ADIVA OXY-PREVENT) на стыковое соединение VITA CAD-Temp/Titan и в винтовой канал, чтобы предотвратить образование кислород-ингибированного слоя.

Время отверждения (автополимеризация) не менее 7 минут*.

⚠ Важно: зафиксируйте реставрацию, которую необходимо приклеить, к титановому основанию и не перемещайте ее, пока не завершится автополимеризация.



- Если в винтовом канале имеются остатки фиксационного материала, их следует удалить с помощью подходящих ротационных инструментов. Не повредить TiBase!

⚠ Примечание: Соблюдайте инструкции производителей соответствующих продуктов!

Полировка клеевого шва



- Осторожно выполнить предварительную полировку клеевого шва при помощи подходящего силиконового полира или щеточки из козьей шерсти.
- Работать при низкой скорости вращения инструмента: (RPM < 5.000 мин⁻¹).
- Затем провести окончательную полировку с помощью доступных, интраорально используемых искусственных полировальных средств, к примеру, Dia Glace (Yeti), Opal Polierpaste (Renfert), Dental Diamond Stick (Shofu), Prisma Gloss (Dentsply).
- Не допускать перегрева!



- Готовая абатмент-коронка из VITA CAD-Temp после склеивания и полировки.

Дополнительно:



Индивидуализация профиля абатмент-коронки из VITA CAD-Temp с помощью VITA VM LC/VITA VM LC flow

- Временные протезы из VITA CAD-Temp можно индивидуализировать эстетически и / или геометрически с помощью фотополимерного непрямого мелкодисперсного облицовочного композита VITA VM LC/VITA VM LC flow. Т.е. при необходимости, например, индивидуальный профиль можно модифицировать и выполнить послойную облицовку.



- Необходимые поверхности абатмент-коронки зашеровать с помощью твердосплавной фрезы с мелкой насечкой и алмазным инструментом.
- Шероховатую поверхность тщательно почистить, но только не под струей пара, и покрыть жидкостью VITA VM LC MODELLING LIQUID, чтобы добиться надежной связки с абатмент-коронкой VITA CAD-Temp.



- Нанесение VITA VM LC/VITA VM LC flow.
- Облицовка облегчается, если моделировочный инструмент по ходу работы слегка смачивать жидкостью VITA VM LC MODELLING LIQUID. Только слегка смачивать!

⚠ Примечание: Избегать попадания любого материала на титановое основание, в противном случае могут возникнуть проблемы с припасовкой на имплантат. Жидкость нельзя применять для разбавления масс.



- VITA VM LC MODELLING LIQUID является вредным веществом. См. рекомендации на странице 71.

Полимеризация:

- Рекомендации по полимеризации и список приборов, Вы найдете в рабочей инструкции VITA VM LC (Nr. 1200)/VITA VM LC flow (Nr. 10384).
- Промежуточная полимеризация может проводиться по ходу послойной облицовки. Для всех корректировок формы во время индивидуализации используйте мелкозернистые инструменты.

Альтернативные композитные клеи:

Индивидуализация профиля абатмент-коронки VITA CAD-Temp с помощью фотополимерного композитного клея на основе метакрилата

В особенности для этого подходят композитные клеи в низковязкой консистенции (Flowables, к примеру, Clearfil Majesty Flow, фирма Kuraray; Tetric Evo Flow, фирма Ivoclar Vivadent).

- Необходимые поверхности абатмент-коронки зашеровать с помощью твердосплавной фрезы с мелкой насечкой и алмазным инструментом.
- Шероховатую поверхность тщательно очистить, но только не с помощью струи пара и затем покрыть соответствующим адгезивным средством.
- Нанести композитный клей.

Полимеризация:

Соблюдайте инструкции производителей соответствующих продуктов!

⚠ Примечание: Избегать попадания любого материала на титановое основание, в противном случае могут возникнуть проблемы с припасовкой на имплантат.



Полировка

- Перед фиксацией на абатмент-коронке отполировать аппроксимальные области вне ротовой полости.

Предварительная полировка:

- При помощи подходящего силиконового полира или щеточки из козьей шерсти.
- Работать при низкой скорости вращения инструмента: (RPM < 5.000 мин⁻¹).

Окончательная полировка:

- С помощью доступных полировальных средств, как например, Dia Glace (Yeti), Opal Polierpaste (Renfert), Dental Diamond Stick (Shofu), Prisma Gloss (Dentsply).
- Не допускать перегрева!

⚠ Примечание: Тщательно выполненная полимеризация и полировка являются неотъемлемыми предпосылками для получения оптимальных результатов и предотвращают образования налета и гингивита.



Очистка

- Быстро (около 1 мин.) в ультразвуковой ванне. Длительное нахождение работы в ультразвуковом приборе может негативно сказаться на качестве связки VITA VM LC/VITA VM LC flow и композитного клея с VITA CAD-Temp.
- Температура: макс. 40 °С.

Обзор действий при экстраоральном склеивании коронки VITA CAD-Temp с титановым основанием

	Рабочие этапы	Место стыка VITA CAD-Temp Абатмент-коронка	Титановое основание
1.	пескоструйная обработка с Al ₂ O ₃	50 мкм, макс. 2,0 бар	50 мкм, макс. 2,0 бар
2.	Очистка поверхности	Этанол, подождать пока испарится	Ультразвуковая ванна, этанол, подождать пока испарится
3.	Кондиционирование поверхности	Нанести SR Connect, время воздействия: 30 сек., затем полимеризовать	Нанести Monobond Plus, время воздействия: 60 сек., и затем высушить воздухом
4.	Адгезивная фиксация	Multilink Hybrid Abutment Время отверждения (автополимеризация) не менее 7 минут*.	
5.	Защитное покрытие клеевого шва	Глицериновый гель VITA ADIVA OXY-PREVENT	
6.	Полировка клеевого шва	стандартные полировальные средства для композитов/пластмассы	

* **Важно:** зафиксируйте реставрацию, которую необходимо приклеить, к титановому основанию и не перемещайте ее, пока не завершится автополимеризация.

Примечание: Вышеуказанные адгезивные материалы использовать согласно назначению и рекомендациям производителей. Например, Monobond Plus (фирма Ivoclar Vivadent) исключительно в комбинации с Multilink Hybrid Abutment (фирма Ivoclar Vivadent).

Дезинфекция/стерилизация

Перед имплантацией абатмент-коронку VITA CAD-Temp рекомендуется дезинфицировать или стерилизовать содержащим этанол средством для дезинфекции поверхностей. Соблюдать санитарно-гигиенические правила и нормативы, предназначенные для лиц, осуществляющих деятельность по оказанию стоматологической помощи.

Паровую стерилизацию можно проводить с помощью тройного фракционированного предварительного вакуума при соблюдении следующих параметров:

- Время стерилизации 10 мин
- Температура пара 134° C / 273° F

Абатмент-коронку установить сразу после стерилизации; промежуточное хранение недопустимо!

Рекомендации:

Ответственность за стерилизацию абатмент-коронки VITA CAD-Temp несет врач.

Необходимо убедиться, что стерилизация проходит в предназначенных для этого приборах и с использованием соответствующих материалов, а также соответствующим методом. Используемое оборудование должно быть исправным и регулярно проходить техосмотр.

Интраоральная фиксация абатмент-коронки на имплантате

⚠ Примечание: Для вкручивания в имплантат используйте предлагаемый поставщиком имплантатов инструмент с соблюдением указанного крутящего момента затяжки.



- Фиксация коронки на имплантате.
- Мануальное вкручивание соответствующего винтового имплантата.
- Затянуть винтовой имплантат с помощью динамометрического ключа. Соблюдать рекомендации производителей!
- Рабочее поле и винтовой канал должны быть сухими.



- Поместить стерильный ватный или поролоновый шарик или тефлоновую ленту в винтовой канал с помощью штопфера с шариком на конце.
- Нанесение совместимого с композитным клеем адгезива на внутреннюю поверхность винтового канала.



- Закрытие винтового канала с помощью временного пломбировочного материала или композитного клея нужного цвета – в зависимости от запланированного срока службы.
- Проверить аппроксимальные и окклюзионные контакты.

Обзор действий при интраоральной фиксации винтового канала VITA CAD-Temp с помощью композитного клея

Рабочие этапы		VITA CAD-Temp Абатмент-коронка
1.	Заглушки, защищающие головку имплантата	Поролоновые шарики, тефлоновая лента
2.	Покрытие внутренних стенок винтового канала адгезивным средством	Силанизирующее средство
3.	Адгезивная пломба	пломбировочный материал или композитный клей для временной фиксации*
4.	Адгезивная пломба	стандартные полировальные инструменты, средства для композитов/пластмассы

* зависит от клинического срока службы коронки



Тонкая морфологическая корректировка

- Окклюзия должна быть точно воссоздана. Мешающие окклюзионные контакты удалить с помощью алмазного шлифовального инструмента (40 μm).



Окончательная обработка и полировка

- Предварительная полировка абатмент-коронки VITA CAD-Temp подходящим силиконовым полиром.
- Работать при низкой скорости вращения инструмента: (RPM < 5.000 мин⁻¹).
- Затем провести окончательную полировку с помощью доступных, интраорально используемых искусственных полировальных средств, к примеру, Dia Glace (Yeti), Opal Polierpaste (Renfert), Dental Diamond Stick (Shofu), Prisma Gloss (Dentsply).
- Не допускать перегрева!
- Соблюдать осторожность во время полировки краев и контактных точек. Соблюдать правильную скорость вращения инструмента и не допускать перегрева.



Готовая абатмент-коронка VITA CAD-Temp





Целевое назначение

Продукты VITA ENAMIC — это керамические материалы для стоматологического лечения.

- VITA ENAMIC – первая в мире дентальная гибридная керамика с двойной сетчатой структурной.
- Доминирующая в материале керамическая сеть (86 Вес.-%) усилена полимерной сетью, причем обе сети взаимопроникаемы.

VITA ENAMIC IMPLANT SOLUTIONS показан для постоянных мезо-структур и абатмен-коронки на титановом основании

Необходимые условия:

- Надежная адгезивная связка между обжиговым изделием VITA ENAMIC и титановым основанием:
 - Соответствующая геометрическая форма (диаметр, высота) титанового основания [1]*.
- Общие правила для цельнокерамических реставраций [2]*:
 - Следует избегать острых углов и тонких кромок.
- Цервикальная опора абатмент-коронки на титановом основании:
 - Покатый уступ и прямоугольный уступ с закругленным углом и шириной не менее 0,6 мм.

⚠ Примечание: Рекомендации по обработке титанового основания являются общими рекомендациями без каких-либо гарантий. При возникновении вопросов касающихся показаний для применения титанового основания свяжитесь с производителем выбранной Вами системы имплантатов. Строгое соблюдение инструкций производителей к рекомендуемым фиксационным материалам имеет решающее значение для успеха в клинической практике.

[1]*, [2]* ссылку смотри стр. 72.

Показания для VITA ENAMIC IMPLANT SOLUTIONS	
Мезо-структура во фронтальном и боковом участке	
Абатмент-коронка во фронтальном и боковом участке	

Противопоказания для VITA CAD-Temp monoColor IMPLANT SOLUTIONS

- Сильно асимметричные супраконструкции большой протяженности противопоказаны из-за проблем с устойчивостью.
- Временная фиксация коронки VITA ENAMIC к мезоконструкции VITA ENAMIC
- Монолитные абатмент-мостовидные конструкции
- Консольные протезы
- Парафункции (напр., бруксизм)

Целевая группа пациентов

- без ограничений

Целевой пользователь

- Исключительно профессиональные пользователи: стоматологи и зубные техники.

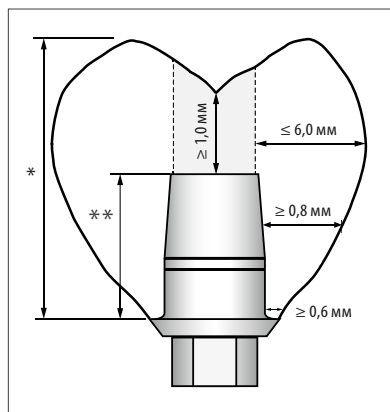

VITA ENAMIC® Геометрические требования Абатмент-коронка

⚠ Для того, чтобы гарантировать длительный клинический успех абатмент-коронки из VITA ENAMIC, следует соблюдать следующие геометрические размеры:

Окклюзионно толщина стенок: **не менее 1,0 мм**

Циркулярно толщина стенок вокруг титанового основания: **не менее 0,8 мм, макс. 6,0 мм**

Маргинальная ширина уступа: **не менее 0,6 мм**

* ⚠ **1 Примечание: максимальная высота коронки абатмента* = двойная высота TiBase** + максимум 2 мм.**

- Отверстие винтового канала не должно располагаться в области контактных точек, в противном случае необходимо изготовить двухкомпонентную абатмент-коронку с мезо-структурой:



Двухкомпонентное решение (мезо-структура)

План лечения VITA IMPLANT SOLUTIONS



Клинический и зуботехнический план лечения Step-by-step на примере коронки моляра на зубе 36

Протезирование с опорой на имплантат Biomet 3i Certain

Перенос положения имплантата на цифровую модель

Это можно выполнить

1. при помощи сканирования на модели после снятия традиционного слепка (labside-протезирование)
2. при помощи интраорального сканирования (chairside-протезирование)



1. Сканирование на модели

Поставить титановое основание на подходящий лабораторный аналог в мастер-модель и прикрутить соответствующий винтовой абатмент.

- Scanbody для сканирования плотно установить на титановое основание.

⚠ Примечание: Обратите внимание, что в этой системе для сканирования предусмотрен ведущий паз. Scanbody для сканирования сканируется без порошка/спрея для сканирования.

- Рекомендации по сканированию Вы можете посмотреть в инструкциях производителей CAD/CAM систем.
- Сканирование с помощью inEos Blue или inEos X5 при использовании Scanbody для сканирования.



2. Интраоральное сканирование

Подходящую платформу ScanPost или TiBase зафиксировать с помощью фиксирующего винта на имплантате.

- Соответствующий Scanbody для сканирования установить без зазора на ScanPost.

– Белый Scanbody для сканирования для CEREC AC с помощью камеры Bluescan

– Серый Scanbody для сканирования для CEREC AC с помощью камеры Omnicam и Primescan

ScanPost подходит, прежде всего, когда имплантат глубоко посажен в кость. Обратите внимание на примечание ниже.

- Scanbodies для сканирования предлагается в размерах S и L. Последняя буква в наименовании ScanPost или TiBase обозначает присоединительный размер S или L. То же самое, относится к блокам (например, VITA ENAMIC IS-16 S или L).
- Все Scanbody для сканирования дезинфицируются для повторного использования.

⚠ Примечание: Соблюдайте инструкцию "ScanPost" фирмы Sirona, а также рекомендации, касающиеся совместимости отдельных имплантат-систем и дезинфекции Scanbody для сканирования.

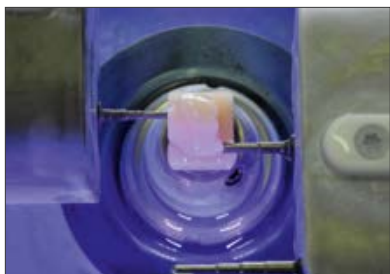

Компьютерное моделирование

- Конструкция однокомпонентной абатмент-коронки VITA ENAMIC из блока VITA ENAMIC IS-16 с помощью CEREC SW 4.4 или inLab SW 15.0 или выше.
- В завершение из блока VITA ENAMIC IS-16 S или L, в зависимости от размера соединения шлифуется однокомпонентная абатмент-коронка VITA ENAMIC желаемого цвета.

Финишная обработка абатмент-коронки VITA ENAMIC (экстраорально)

Реставрации из VITA ENAMIC нельзя обрабатывать твердосплавными инструментами, так как они могут повредить керамику. Финишную обработку следует выполнять исключительно шлифовальными инструментами с алмазным напылением, а также специальными полирами VITA ENAMIC Polishing Sets clinical или technical. – См. рекомендации на странице 44. При выполнении финишной обработки необходимо избегать чрезмерного контактного давления.



- После шлифования литник срезается алмазным сепарационным диском и в завершение удаляется алмазным инструментом для финишной обработки с учетом формы профиля выступа и аппроксимальных контактных точек. При обработке необходимо следить за минимально допустимой толщиной стенок.



- Предварительный контроль припасовки абатмент-коронки – титанового основания.

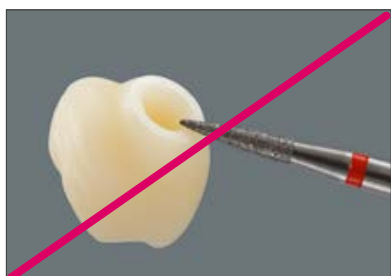

- Уступ коронки не обрабатывается, так как это может отрицательно сказаться на припасовке на титановом основании.
- Если необходимо, провести дополнительные корректировки поверхностной текстуры.





Контроль припасовки между титановым основанием и абатмент-коронкой VITA ENAMIC

- TiBase зафиксировать на лабораторном аналоге и осторожно установить абатмент-коронку с учетом интегрированной защиты от разворота (паз) на титановое основание и проверить припасовку.



Полировка

- Перед вкручиванием особое внимание следует обратить на обработку вне рта аппроксимальных областей абатмент-коронки.
- Контурирование, а также предварительная и окончательная полировка выполняются с помощью инструментов VITA ENAMIC Polishing Set technical и clinical.

⚠ **Совет:** Если для полировки используются полировальные диски Sof-Lex, то лучше всего для этой цели использовать среднезернистые (M) и мелкозернистые варианты (F, SF).



⚠ **Примечание:** Ввиду пылеобразования при работе с синтеризованными продуктами необходимо иметь на себе защитную маску или шлифование должно осуществляться с водяным охлаждением. В лаборатории использовать вытяжку.



Дополнительно: Цветовая индивидуализация (техника раскрашивания)

- Реставрации из VITA ENAMIC легко характеризуются с помощью специальных полимеризуемых красителей VITA AKZENT LC (техника раскрашивания).

⚠ Примечание: Соблюдайте соответствующую рабочую инструкцию № 10613.



Дополнительно: Цветовая индивидуализация (послойная техника) с помощью композита

- Для этого подходят светоотверждаемые цементы на основе метакрилата, в особенности композитные клеи в текучей консистенции, так как они хорошо наносятся и адаптируются на реставрации. Кроме того экстраорально здесь может использоваться непрямой цементный композит, как например, VITA VM LC flow.

⚠ Ознакомьтесь, пожалуйста, также с Рабочей инструкцией № 10384.

- Поверхность реставраций из VITA ENAMIC перед индивидуализацией нужно сначала зашеровать, а затем кондиционировать подходящим сланизирующим средством. При использовании VITA VM LC flow поверхность реставрации из VITA ENAMIC необходимо сначала сланизировать и затем покрыть средством VITA VM LC Modelling Liquid.

Подготовка поверхности

- Для оптимальной связки поверхность индивидуализируемой реставрации VITA ENAMIC должна быть шероховатой и обезжиренной.
- Любые остатки после шлифования и покрытия жидкостью (как например, Dentatec) должны быть удалены с поверхности. Обдуть водяным спреем или очистить в ультразвуковой ванне.
- Шероховатость поверхности непосредственно после САМ-процесса для индивидуализации достаточная. Если поверхность была обработана, то для создания достаточной шероховатости можно использовать следующие методы:



- Шерохование с помощью алмазного инструмента.
- Пескоструйная обработка с Al_2O_3 , макс. 50 μm и давлением 1 бар.
- Протравливание 5%-м гелем плавиковой кислоты, к примеру, VITA ADIVA CERA-ETCH как показано:

VITA ADIVA CERA-ETCH наносят маленькой одноразовой кисточкой на протравливаемую поверхность.



Время протравливания: 60 сек.

После этого нужно удалить все кислотные остатки на протравленной поверхности при помощи промывания чистой водой, интенсивной очистки паром или в ультразвуковой ванне в дистиллированной воде.

Не чистить щётками, так как это может привести к значительному загрязнению поверхности.

- После пескоструйной обработки оксидом алюминия Al_2O_3 каркас следует тщательно почистить.
- После очистки к поверхности не прикасаться.
- Силанизирующая жидкость, например, VITASIL нанести на шероховатую поверхность.



- Нанесение композита.

Рекомендуемые продукты для индивидуализации реставраций из VITA ENAMIC

Производитель	Светоотверждаемые цементы/ композитные цементы	Силанизирующее средство
Kuraray	Clearfil Majesty Flow	Clearfil Ceramic Primer Plus
Ivoclar Vivadent	Tetric EvoFlow	Monobond Plus
3M ESPE	Filtek Supreme XTE Flowable	Scotchbond Universal
VITA	VITA VM LC flow	Силанизация (например, VITA ADIVA C-PRIME), в завершение VM LC Modelling Liquid

⚠ Примечание: Соблюдайте инструкции производителей и убедитесь, что в вашем приборе для полимеризации установлены необходимые параметры интенсивности света и длина волны для полноценного отверждения.

Экстраоральное склеивание титанового основания с абатмент-коронкой VITA ENAMIC

- Точная и тщательная подготовка склеиваемых поверхностей являются предпосылкой для оптимальной адгезивной связки между титановым основанием и абатмент-коронкой VITA ENAMIC.



⚠ Примечание: Диаметр титанового основания корректировать нельзя, например, при помощи шлифования.

- Для защиты поверхности титанового основания имплантата титановое основание необходимо зафиксировать на лабораторном аналоге.
- Контактные поверхности титанового основания к имплантату нельзя обрабатывать ни оксидом алюминия (Al₂O₃) ни чем-либо другим!
- Уменьшать титановое основание не рекомендуется!
- Перед склеиванием убедитесь, что абатмент-коронка VITA ENAMIC легко и без зазора устанавливается на титановую основу.

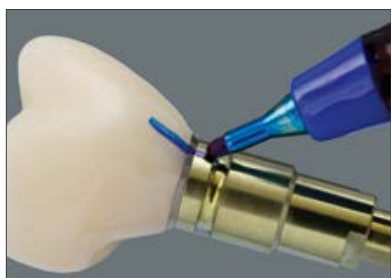

- Абатмент-коронку VITA ENAMIC установить на титановую основу и отметить водоотталкивающим маркером взаимное расположение.
- Это поможет впоследствии быстро и правильно позиционировать коронку на титановом основании при склеивании.
- Склеиваемые поверхности абатмент-коронки VITA ENAMIC и титанового основания должны быть чистые и не иметь следов жиров, масел и прочих загрязнений.



- Используйте для экстраорального склеивания титанового основания и абатмент-коронки VITA ENAMIC упаковый фиксационный материал, к примеру, Multilink Hybrid Abutment (фирма Ivoclar Vivadent).



⚠ Примечание: Соблюдайте инструкции производителей соответствующих продуктов!



Кондиционирование титанового основания

- Поверхность титанового основания имплантата покрывается воском или силиконом. Винтовой канал изолировать тефлоновой лентой. Сверху края тефлоновой ленты должны немного выступать. Впоследствии так ее легче будет снять.
- Осторожная пескоструйная обработка с Al₂O₃ склеиваемой поверхности титанового основания,
 - Размер частиц 50 мкм,
 - Давление макс. 2,0 бар,до тех пор, пока поверхность не станет матовой.
- Затем воск или силикон удалить. Тефлоновую ленту убрать из винтового канала. Титановое основание очистить в ультразвуковой ванне, спиртосодержащим средством или напором пара и обдуть воздухом без примесей.
- После очистки к поверхности не прикасаться, так как это может привести к образованию налета, что впоследствии может негативно отразиться на связке.
- Нанести соответствующее адгезивное средство, к примеру, Monobond Plus (фирма Ivoclar Vivadent) с помощью одноразовой кисточки или Microbrush.
- Monobond Plus, время воздействия: 60 сек.
- Затем сдуть остатки воздухом, не содержащим примесей воды и масла.



⚠ Примечание: Соблюдайте инструкции производителей соответствующих продуктов!



- Затем перед склеиванием с абатмент-коронкой VITA ENAMIC винтовой канал снова закрывается с помощью поролонового шарика или тефлоновой ленты.

Кондиционирование абатмент-коронки VITA ENAMIC

- Отполированные поверхности можно покрыть защитным средством, чтобы случайно их не протравить.



- Протравить склеиваемые поверхности средством VITA ADIVA CERA-ETCH (5%-м гелем плавиковой кислоты).

Время протравливания: 60 сек.

- Очистить от кислотных остатков струей пара или в ультразвуковой ванне.
- Затем обдуть воздухом, не содержащим примесей воды и масла. Протравленная поверхность должна быть опалово-белого цвета.



- На протравленную поверхность нанести силанизирующую жидкость (как например, Monobond Plus, фирма Ivoclar Vivadent).



- Силанизирующую жидкость оставить для воздействия и дать ей полностью высохнуть.

- После очистки непременно следует избегать любого загрязнения склеиваемой поверхности, поскольку это негативно скажется на адгезивной связке.

⚠ Примечание: Соблюдайте инструкции производителей соответствующих продуктов!

Экстраоральное окончательное склеивание титанового основания и абатмент-коронки VITA ENAMIC



- Точная и тщательная подготовка склеиваемых поверхностей являются предпосылкой для оптимальной адгезивной связки между титановым основанием и абатмент-коронкой VITA ENAMIC.

⚠ **Примечание:** Используйте в качестве клея для склеивания титанового основания и абатмент-коронки опактовый фиксационный материал на базе метакрилата, к примеру, Multilink Hybrid Abutment (фирма Ivoclar Vivadent).



- Нанести композитный клей (Multilink Hybrid Abutment) на титановое основание,



- а также на внутренние поверхности интегрированного отверстия абатмент-коронки VITA ENAMIC.

⚠ **Примечание:** Соблюдайте инструкции производителей соответствующих продуктов!



- Слегка сдвиньте коронку абатмента VITA ENAMIC назад и вперед на титановой основе примерно до 2/3. Так обеспечивается равномерное смачивание обеих клеевых поверхностей. Обе части конструкции расположить на титановом основании таким образом, чтобы маркировки, выполненные ранее, находились друг над другом.
- Осторожно вставьте абатмент-коронку VITA CAD-Temp до конечного положения, так чтобы защита от проворачивания титанового основания вошла в паз места сопряжения с абатмент-коронкой.
- Плотно прижмите детали друг к другу на 5 сек.
- Проверить правильное конечное положение.
- Не допускать повреждений титанового основания.
- Бесщелевой переход коронка-титановое основание!
- Удалить поролиновый шарик из винтового канала.
- Возможные излишки в винтовом канале убрать с помощью щетки Microbrush.



- ⚠ **Важно: Излишки клея удаляйте только в фазе застывания через 2-3 минуты после смешивания.**
При этом фиксируйте детали, слегка надавливая на них.



- Для полноценного отверждения композитного клея нанести глицириновый гель (например, VITA ADIVA OXY-PREVENT) на стыковое соединение VITA ENAMIC/Titan и в винтовой канал, чтобы предотвратить образование кислород-ингибированного слоя.

Время отверждения (автополимеризация) не менее 7 минут.

- ⚠ **Важно:** зафиксируйте реставрацию, которую необходимо приклеить, к титановому основанию и не перемещайте ее, пока не завершится автополимеризация.



- Если в винтовом канале имеются остатки фиксационного материала, их следует удалить с помощью подходящих ротационных инструментов. Не повредить TiBase!
- ⚠ **Примечание:** Соблюдайте инструкции производителей соответствующих продуктов!



Полировка клеевого шва

- Клеевой шов осторожно обработать полирами VITA ENAMIC Polishing Sets для предварительной и финишной полировки при низкой скорости вращения инструмента (RPM < 5.000 мин⁻¹).
- Для окончательной полировки до зеркального блеска дополнительно можно использовать щеточку из козьей шерсти с полировальной пастой (VITA Polish Hybrid). Затем отполировать сухим ватным диском.

Обзор этапов работы при экстраоральном склеивании абатмент-коронки VITA ENAMIC с титановым основанием

Рабочие этапы	Место стыка абатмент-коронка VITA ENAMIC	Титановое основание
1. Пескоструйная обработка с помощью Al ₂ O ₃	–	50 мкм, макс. 2,0 бар
2. Очистка поверхности	Этанол, подождать пока испарится	Ультразвуковая ванна, этанол подождать, пока испарится
3. Протравливание (экстраорально)	VITA ADIVA CERA-ETCH, 5% HF, 60 с	–
4. Очистка поверхности	Очистить струей пара или в ультразвуковой ванне.	–
5. Кондиционирование/силанизация	Нанести Monobond Plus, время воздействия: 60 сек., и затем высушить воздухом	Нанести Monobond Plus, время воздействия: 60 сек., и затем высушить воздухом
6. Адгезивная фиксация	Multilink Hybrid Abutment Время отверждения (автополимеризация) не менее 7 минут*.	
7. Защитное покрытие клеевого шва	VITA ADIVA OXY-PREVENT	
8. Полировка клеевого шва	VITA ENAMIC Polishing Set – Набор для полировки	

Важно: зафиксируйте реставрацию, которую необходимо приклеить, к титановому основанию и не перемещайте ее, пока не завершится автополимеризация.

⚠️ Примечание: Вышеуказанные адгезивные материалы использовать согласно назначению и рекомендациям производителей. Например, Monobond Plus (фирма Ivoclar Vivadent) исключительно в комбинации с Multilink Hybrid Abutment (фирма Ivoclar Vivadent).

Дезинфекция/стерилизация

Перед имплантацией абатмент-коронку VITA ENAMIC рекомендуется дезинфицировать или стерилизовать содержащим этанол средством для дезинфекции поверхностей. Соблюдать санитарно-гигиенические правила и нормативы, предназначенные для лиц, осуществляющих деятельность по оказанию соматологической помощи.

Паровую стерилизацию можно проводить с помощью тройного фракционированного предварительного вакуума при соблюдении следующих параметров:

- Время стерилизации 10 мин
- Температура пара 134° C / 273° F

Абатмент-коронку установить сразу после стерилизации; промежуточное хранение недопустимо.

⚠️ Рекомендации:

Ответственность за стерилизацию мезо-структуры VITA ENAMIC несет лечащий врач.

Необходимо убедиться, что стерилизация проходит в предназначенных для этого приборах и с использованием соответствующих материалов, а также соответствующим методом. Используемое оборудование должно быть исправным и регулярно проходить техосмотр.

Фиксация абатмент-коронки VITA ENAMIC

Кондиционирование винтового канала в коронке



- Аккуратно нанести гель для протравки VITA ADIVA CERA-ETCH (гелеобразная плавиковая кислота, 5%) с помощью одноразовой кисточки или Microbrush исключительно в винтовой канал.

⚠️ **Примечание:** VITA ADIVA CERA-ETCH предназначен только для экстраорального применения!

- Время протравливания: 60 сек.
- Кислотные остатки очистить паром в течение 60 секунд или в ультразвуковой ванне. Затем очистить воздухом, не содержащим примесей воды и масла в течение 20 сек.
- На протравленные поверхности наносится силан (например, VITA ADIVA C-PRIME, VITA), подождать пока испарится.

Интраоральная фиксация абатмент-коронки в имплантат



- Фиксация коронки в имплантат.
- Мануальное вкручивание соответствующего винтового имплантата.



- Затянуть винтовой имплантат с помощью динамометрического ключа. Соблюдать рекомендации производителей!
- Рабочее поле и винтовой канал должны быть сухими.



- Поместить стерильный ватный или поролоновый шарик или тефлоновую ленту в винтовой канал с помощью штопфера с шариком на конце.



- Нанести совместимый с композитным клеем адгезив на внутреннюю поверхность винтового канала.
- Закрытие винтового канала с помощью композитного клея нужного цвета.
- Проверить аппроксимальные и окклюзионные контакты.

Обзор этапов работы при интраоральном закрытии винтового канала VITA ENAMIC с помощью композитного клея

Рабочие этапы		абатмент-коронка VITA ENAMIC
1.	Протравливание (экстраорально)	VITA ADIVA CERA-ETCH, 5% HF, 60 с
2.	Кондиционирование поверхности	Адгезивное средство, совместимое с композитным цементом
3.	Заглушки, защищающие головку имплантата	Поролоновые шарики, тефлоновая лента
4.	Адгезивная пломба	Композитный клей
5.	Полировка адгезивного клея	например, VITA ENAMIC Polishing Set clinical/technical



Тонкая морфологическая корректировка

- Окклюзия должна быть точно воссоздана. Мешающие окклюзионные контакты удалить с помощью алмазного шлифовального инструмента (40 µm).



Окончательная обработка и полировка

- Соблюдать осторожность во время полировки краев и контактных точек. Соблюдать правильную скорость вращения инструмента и не допускать перегрева.

Для полировки до зеркального блеска следует выполнить следующие этапы:

- Предварительная полировка с водяным охлаждением розовым полировальным инструментом VITA ENAMIC Polishing Sets (RPM 7.000 – 10.000 мин⁻¹).
- Окончательная полировка с водяным охлаждением серым полировальным инструментом с алмазным напылением VITA ENAMIC Polishing Sets (RPM 5.000 – 8.000 мин⁻¹).



Работать с умеренным контактным давлением!

- ⚠ **Рекомендация:** Финишную полировку проводить при низкой скорости вращения инструмента и без водяного охлаждения. При использовании полировальных дисков Sof-Lex при обработке и предварительной полировке необходимо обращать внимание на зернистость инструментов: средняя зернистость (M), мелкая зернистость (F) и очень мелкая зернистость (SF).



- Готовая абатмент-коронка VITA ENAMIC.

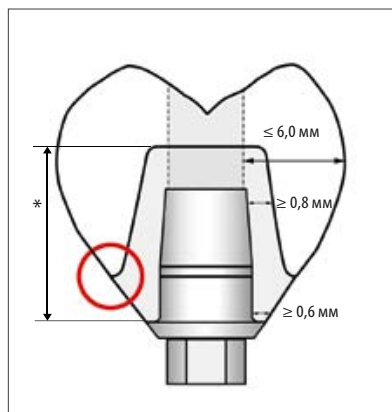

Геометрические требования к мезо-структуре VITA ENAMIC®

Необходимо соблюдать следующие правила:

* ⚠ **1 Примечание: Максимальная высота мезоструктуры* = двойная высота der TiBase.**

- Мезо-структура должна представлять собой точную копию отпрепарированного зуба.
- В общем следует избегать острых краев и тонких кромок. Как при воссоздании формы керамической коронки!*
- Циркулярный уступ с закругленными внутренними краями и покатый уступ.
- Толщина мезо-структуры вокруг винтового канала: не менее **0,8 мм**.
- Для самоадгезивной фиксации коронки с мезо-структурой необходимо обеспечить ретенцию на поверхности и достаточную "высоту культы".
- Ширина коронки зависит от размера винтового канала мезо-структуры, и поэтому имеет ограничение по толщине циркулярно **до 0,6 мм**.

* см. „Брошюра „Клинические аспекты в цельной керамике“, VITA Zahnfabrik, Кат.-№. 1696.

План лечения VITA IMPLANT SOLUTIONS



Клинический и технический план лечения Step-by-step на примере фронтальной коронки в области зуба 21

- Протезирование с опорой на имплантат Biomet 3i Certain
- Мезо-структура из VITA ENAMIC, коронка из VITA ENAMIC

Перенос положения имплантата на цифровую модель

Это можно выполнить

1. при помощи сканирования на модели после снятия традиционного слепка (labside-протезирование)
2. при помощи интраорального сканирования (chairside-протезирование)



1. Сканирование на модели

- Поставить титановое основание на подходящий лабораторный аналог в мастер-модель и прикрутить соответствующий винтовой абатмент.
- Scanbody для сканирования плотно установить на титановое основание.

⚠ Примечание: Обратите внимание, что в этой системе для сканирования предусмотрен ведущий паз. Scanbody для сканирования сканируется без порошка/спрея для сканирования.

- Рекомендации по сканированию Вы можете посмотреть в инструкциях производителей CAD/CAM систем.
- Сканирование с помощью inEos Blue или inEos X5 при использовании Scanbody для сканирования.



2. Интраоральное сканирование

Подходящую платформу ScanPost или TiBase зафиксировать с помощью фиксирующего винта на имплантате.

- Соответствующий Scanbody для сканирования установить без зазора на ScanPost.

– Белый Scanbody для сканирования для CEREC AC с помощью камеры Bluescan

– Серый Scanbody для сканирования для CEREC AC с помощью камеры Omnicam и Primescan

ScanPost подходит в особенности для глубоко погруженных имплантатов. Обратите внимание на примечание ниже.

- Scanbodies для сканирования предлагается в размерах S и L. Последняя буква в наименовании ScanPost или TiBase обозначает присоединительный размер S или L. То же самое относится к блокам (например, VITA ENAMIC IS-16 S или L).
- Все Scanbody для сканирования дезинфицируются для повторного использования.

⚠ **Примечание:** Соблюдайте инструкцию "ScanPost" фирмы Sirona, а также рекомендации, касающиеся совместимости отдельных имплантат-систем и дезинфекции Scanbody для сканирования.

Компьютерное моделирование

- Конструкция двухкомпонентной коронки VITA ENAMIC с помощью CEREC SW 4.4 или inLab SW 15.0 или выше.
- В завершение из блока VITA ENAMIC IS-14 и IS-16 S или L, в зависимости от размера соединения, шлифуется мезо-структура и коронка желаемого цвета.

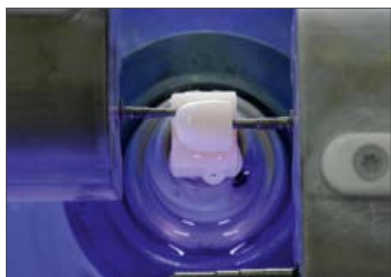
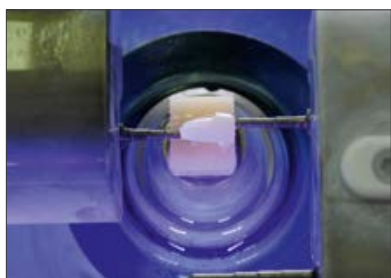

Финишная обработка мезо-структуры VITA ENAMIC

Реставрации из VITA ENAMIC нельзя обрабатывать твердосплавными инструментами, так как они могут повредить керамику. Финишную обработку следует выполнять исключительно шлифовальными инструментами с алмазным напылением, а также специальными полирами VITA ENAMIC Polishing Sets clinical или technical. При выполнении финишной обработки необходимо избегать чрезмерного контактного давления.

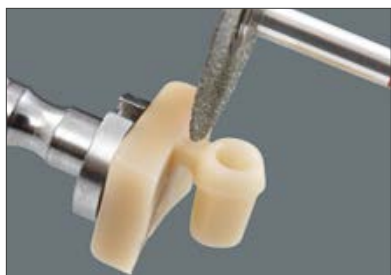

- Срезание мезо-структуры VITA ENAMIC с блока.



- Основание TiBase зафиксировать на лабораторном аналоге и осторожно установить мезо-структуру VITA ENAMIC на титановом основании TiBase.



- Осторожно шлифовать место прикрепления литника на мезо-структуре с учетом профиля выступания и уступа с помощью алмазного инструмента с мелкой насечкой.

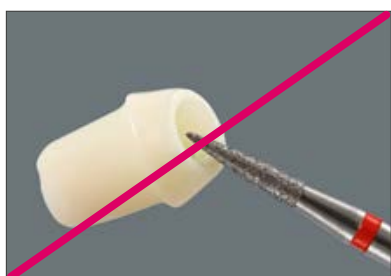

- ⚠ **Примечание:** Не рекомендуется предпринимать каких-либо корректировок формы, так как это может отрицательно сказаться на припасовке между мезо-структурой и титановым основанием и между мезо-структурой и коронкой.

Экстраоральное склеивание титанового основания с мезо-структурой VITA ENAMIC

⚠ **Примечание:** Диаметр титанового основания корректировать нельзя, например, при помощи шлифования.

- Для защиты поверхности титанового основания имплантата титановое основание необходимо зафиксировать на лабораторном аналоге.
- Контактные поверхности титанового основания к имплантату нельзя обрабатывать ни оксидом алюминия (Al_2O_3) ни чем-либо другим!
- Уменьшать титановое основание не рекомендуется!
- Перед склеиванием убедитесь, что мезо-структура VITA ENAMIC легко и без зазора устанавливается на титановую основу.
- Мезо-структуру VITA ENAMIC установить на титановую основу и отметить водоотталкивающим маркером взаимное расположение.
- Это поможет впоследствии быстро и правильно позиционировать коронку на титановом основании при склеивании.
- Склеиваемые поверхности мезо-структуры VITA ENAMIC и титановой основы должны быть чистые и не иметь следов жиров, масел и прочих загрязнений.
- Используйте в качестве клея для экстраорального склеивания титановой основы и мезо-структуры VITA ENAMIC фиксационный материал Multilink Hybrid Abutment Cement (фирма Ivoclar Vivadent).



⚠ **Примечание:** Соблюдайте инструкции производителей соответствующих продуктов!

Кондиционирование титанового основания



- Поверхность титанового основания имплантата покрывается воском или силиконом. Винтовой канал изолировать тефлоновой лентой. Сверху края тефлоновой ленты должны немного выступать. Впоследствии так ее легче будет снять.



- Осторожная пескоструйная обработка с Al_2O_3 склеиваемой поверхности титанового основания,
 - Размер частиц 50 μm ,
 - Давление 1,5 бар,до тех пор, пока поверхность не станет матовой.



- Затем воск или силикон удалить. Тефлоновую ленту убрать из винтового канала. Титановое основание очищается в ультразвуковой ванне, спиртосодержащим средством или напором пара и обдувается чистым воздухом без примесей.
- После очистки к поверхности не прикасаться, так как это может привести к образованию налета, что впоследствии может негативно отразиться на связке.



- Нанести соответствующее адгезивное средство, к примеру, Monobond Plus (фирма Ivoclar Vivadent) с помощью одноразовой кисточки или Microbrush.
- Monobond Plus, время воздействия: 60 сек.
- Затем сдуть остатки воздухом, не содержащим примесей воды и масла.

⚠ Примечание: Для склеивания титанового основания с мезо-структурой используйте опакующий фиксационный материал.



- Перед склеиванием с мезо-структурой VITA ENAMIC винтовой канал снова закрыть с помощью поролонового шарика или тефлоновой лентой.

Кондиционирование мезо-структуры VITA ENAMIC



- Винтовой канал мезо-структуры перед адгезивным склеиванием с титановым основанием обезжирить с помощью спиртосодержащего средства.

- Отполированные поверхности можно покрыть защитным средством, чтобы случайно их не протравить.

- Протравить склеиваемые поверхности средством VITA ADIVA CERA-ETCH (5%-м гелем плавиковой кислоты).

- Время протравливания: 60 сек.

- Очистить от кислотных остатков струей пара или в ультразвуковой ванне.

- Затем обдуть воздухом, не содержащим примесей воды и масла. Протравленная поверхность должна быть опалово-белого цвета.



- На протравленную поверхность нанести силанизирующую жидкость (как например, Monobond Plus, фирма Ivoclar Vivadent).

- Силанизирующую жидкость оставить для воздействия и дать ей полностью высохнуть.

- После очистки непременно следует избегать любого загрязнения склеиваемой поверхности, поскольку это негативно скажется на адгезивной связке.



⚠ Примечание: Соблюдайте инструкции производителей соответствующих продуктов!

Экстраоральное склеивание титанового основания с мезо-структурой VITA ENAMIC



- Точная и тщательная подготовка склеиваемых поверхностей являются предпосылкой для оптимальной адгезивной связки между титановым основанием и мезо-структурой VITA ENAMIC.

⚠ **Примечание:** Используйте в качестве клея для склеивания титанового основания и мезо-структуры опакový фиксационный материал на базе метакрилата, к примеру, Multilink Hybrid Abutment (фирма Ivoclar Ivoclar).



- Нанести композитный клей (Multilink Hybrid Abutment) на титановое основание,



- а также на внутренние поверхности интегрированного отверстия мезо-структуры VITA ENAMIC.



- Слегка сдвиньте мезоструктуру VITA ENAMIC назад и вперед на титановой основе примерно до 2/3. Так обеспечивается равномерное смачивание обеих клеевых поверхностей. Обе части конструкции расположить на титановом основании таким образом, чтобы маркировки, выполненные ранее, находились друг над другом.
- Осторожно вставьте абатмент-коронку VITA CAD-Temp до конечного положения, так чтобы защита от проворачивания титанового основания вошла в паз места сопряжения с абатмент-коронкой.
- Плотно прижмите детали друг к другу на 5 сек.
- Проверить правильное конечное положение.
- Не допускать повреждений титанового основания.
- Бесщелевой переход коронка-титановое основание!
- Тефлоновую ленту убрать из винтового канала.
- Провести полимеризацию согласно данных производителя.



⚠ Важно: Излишки клея удаляйте только в фазе затвердевания через 2-3 минуты после смешивания.
При этом фиксируйте детали, слегка надавливая на них.



- Возможные излишки в винтовом канале убрать с помощью Microbrush.



- Для полноценного отверждения композитного клея нанести глицириновый гель (например, VITA ADIVA OXY-PREVENT) на стыковое соединение VITA ENAMIC/Titan и в винтовой канал, чтобы предотвратить образование кислород-ингибированного слоя.

Время отверждения (автополимеризация) не менее 7 минут.

⚠ Важно: зафиксируйте реставрацию, которую необходимо приклеить, к титановому основанию и не перемещайте ее, пока не завершится автополимеризация.

⚠ Примечание: Соблюдайте инструкции производителей соответствующих продуктов!



Полировка десневой поверхности конструкции и клеевого шва

⚠ Примечание: Тщательно выполненная полимеризация и полировка являются неотъемлемыми предпосылками для получения оптимальных результатов и предотвращают образования налета и гингивита.

- Десневую поверхность конструкции и клеевой шов осторожно обработать полирами VITA ENAMIC Polishing Sets для предварительной и финишной полировки при низкой скорости вращения ($RPM < 5.000 \text{ мин}^{-1}$).
- Для окончательной полировки до зеркального блеска дополнительно можно использовать щеточку из козьей шерсти с полировальной пастой (VITA Polish Hybrid). Затем отполировать сухим ватным диском.
- Возможные остатки композитного цемента осторожно удалить из винтового канала с помощью алмазного вращающегося инструмента.



Обзор этапов работы при экстраоральном склеивании мезо-структуры VITA ENAMIC с титановым основанием

	Рабочие этапы	Место стыка мезо-структуры VITA ENAMIC	Титановое основание
1.	Пескоструйная обработка с помощью Al ₂ O ₃	–	50 мк, макс. 2,0 бар
2.	Очистка поверхности	Этанол, подождать пока испарится	Ультразвуковая ванна, этанол подождать, пока испарится
3.	Протравливание (экстраорально)	VITA ADIVA CERA-ETCH, 5% HF, 60 с	–
4.	Очистка поверхности	Очистить струей пара или в ультразвуковой ванне.	–
5.	Кондиционирование/силанизация	Нанести Monobond Plus, время воздействия: 60 сек., и затем высушить воздухом	Нанести Monobond Plus, время воздействия: 60 сек., и затем высушить воздухом
6.	Адгезивная фиксация	Multilink Hybrid Abutment Время отверждения (автополимеризация) не менее 7 минут*.	
7.	Защитное покрытие клеевого шва	VITA ADIVA OXY-PREVENT	
8.	Полировка клеевого шва	VITA ENAMIC Polishing Set – Набор для полировки	

Важно: зафиксируйте реставрацию, которую необходимо приклеить, к титановому основанию и не перемещайте ее, пока не завершится автополимеризация.

⚠ Примечание: Вышеуказанные адгезивные материалы использовать согласно назначению и рекомендациям производителей. Например, Monobond Plus (фирма Ivoclar Vivadent) исключительно в комбинации с Multilink Hybrid Abutment (фирма Ivoclar Vivadent).

Финишная обработка коронки (экстраорально)

Реставрации из гибридной керамики VITA ENAMIC нельзя обрабатывать твердосплавными инструментами, так как они могут повредить керамику. Финишную обработку следует выполнять исключительно шлифовальными инструментами с алмазным напылением, а также специально разработанными для VITA ENAMIC полировальными фрезами VITA ENAMIC Polishing Sets clinical или technical. При выполнении финишной обработки необходимо избегать чрезмерного контактного давления.



- Осторожно шлифовать место прикрепления литника на коронке с учетом формы профиля выступания и уступа с помощью алмазного инструмента с мелкой насечкой.



- Уступ коронки не обрабатывать, так как это может отрицательно сказаться на припасовке на мезо-структуре.



- ⚠ **Рекомендация:** Края коронки обрабатывать, когда коронка установлена на мезо-структуре. Это обеспечивает плавный переход между коронкой и мезо-структурой.

- При выявлении неточностей припасовки корректировки выполнять на коронке, а не на мезо-структуре.



- Если необходимо, провести дополнительные корректировки поверхностной текстуры.



- Интраоральная припасовка, проверка аппроксимальных контактов.



- Перед фиксацией на мезо-структуре отполировать аппроксимальные области вне ротовой полости.

Специально для VITA ENAMIC:

- Предварительную и окончательную полировку выполнять с помощью инструментов VITA ENAMIC Polishing Sets technical и clinical. Соблюдать правильную скорость вращения инструмента!
- Для окончательной полировки до зеркального блеска дополнительно можно использовать щеточку из козьей шерсти с полировальной пастой (VITA Polish Hybrid). Затем отполировать сухим ватным диском.
- При использовании полировальных дисков Sof-Lex (фирма 3M Espe) при обработке и предварительной полировке необходимо обращать внимание на зернистость инструментов: средняя зернистость (M), мелкая зернистость (F) и очень мелкая зернистость (SF).



VITA ENAMIC Polishing Set technical



VITA ENAMIC Polishing Set clinical

Дополнительно: Цветовая индивидуализация (техника раскрашивания)

– См. рекомендации на странице 36.

Дополнительно: Цветовая индивидуализация (послойная техника)

– См. рекомендации на странице 36.

Кондиционирование и установка мезо-структуры и коронки



- **Кондиционирование мезо-структуры VITA ENAMIC**
- Кондиционирование поверхности VITA ENAMIC является важным фактором для долгосрочной плотной связи между мезо-структурой VITA ENAMIC и коронкой из гибридной керамики:
- Протравить склеиваемые поверхности средством VITA ADIVA CERA-ETCH (5%-м гелем плавиковой кислоты).

Время протравливания: 60 сек.



- Очистить от кислотных остатков струей пара или в ультразвуковой ванне.
- Затем обдуть воздухом, не содержащим примесей воды и масла. Протравленная поверхность должна быть опаво-белого цвета.



- На протравленную поверхность нанести силанизирующую жидкость (к примеру, VITA ADIVA C-PRIME, VITA; Monobond Plus, фирма Ivoclar Vivadent или CLEARFIL CERAMIC PRIMER, фирма Kuraray Vivadent).
- Силанизирующую жидкость оставить для воздействия и дать ей полностью высохнуть.
- После очистки непременно следует избегать любого загрязнения склеиваемой поверхности, поскольку это негативно скажется на адгезивной связке.

⚠ Примечание: Соблюдайте инструкции производителей соответствующих продуктов!

Дезинфекция/стерилизация

Перед имплантацией мезо-структуру VITA ENAMIC рекомендуется дезинфицировать или стерилизовать содержащим этанол средством для дезинфекции поверхностей. Соблюдать санитарно-гигиенические правила и нормативы, предназначенные для лиц, осуществляющих деятельность по оказанию соматологической помощи.

Паровую стерилизацию можно проводить с помощью тройного фракционированного предварительного вакуума при соблюдении следующих параметров:

- Время стерилизации 10 мин
- Температура пара 134° C / 273° F

Абатмент-коронку установить сразу после стерилизации; промежуточное хранение недопустимо!

⚠ Рекомендации:

Ответственность за стерилизацию мезо-структуры VITA ENAMIC несет лечащий врач.

Необходимо убедиться, что стерилизация проходит в предназначенных для этого приборах и с использованием соответствующих материалов, а также соответствующим методом. Используемое оборудование должно быть исправным и регулярно проходить техосмотр.



Прикручивание мезо-структуры VITA ENAMIC

⚠ **Примечание:** Для вкручивания в имплантат используйте предлагаемый поставщиком имплантатов инструмент с соблюдением указанного крутящего момента затяжки.

- Установить интраорально мезо-структуру VITA ENAMIC в имплантат.
- Мануальное вкручивание соответствующего винтового имплантата.



- Затянуть винтовой имплантат с помощью динамометрического ключа (соблюдать рекомендации производителей!).



- Поместить стерильный ватный или поролоновый шарик или тефлоновую ленту в винтовой канал с помощью штопфера с шариком на конце.
- Закрытие винтового канала с помощью временного композита. Впоследствии его будет легко удалить, обеспечивая доступ к винту.



Кондиционирование коронки VITA ENAMIC

Идеальным было бы провести клиническую апробацию перед протравкой, чтобы не загрязнять склеиваемые поверхности.

- Реставрацию перед фиксацией обезжирить при помощи спирта.
- Нанести на внутренние поверхности VITA ADIVA CERA-ETCH (5%-й гель плавиковой кислоты).

Время протравки: 60 сек.



- Кислотные остатки удалить струей пара или в ультразвуковой ванне. Затем высушить в течение 20 сек. Не чистить щетками, так как это может привести к значительному загрязнению поверхности! Протравленная поверхность должна быть опалово-белого цвета.



- На протравленную поверхность нанести силанизирующую жидкость (к примеру, VITA ADIVA C-PRIME, VITA; Monobond Plus, фирма Ivoclar Vivadent или CLEARFIL CERAMIC PRIMER, фирма Kuraray Vivadent).
- В зависимости от используемого композитного клея, если необходимо, нанести Bonder, и высушить воздухом. Не фотополимеризовать! Защитить от попадания света.

⚠ **Примечание:** Соблюдайте рабочие инструкции к выбранным фиксационным материалам.



Окончательная фиксация коронки VITA ENAMIC на мезо-структуре VITA ENAMIC

- Нанести подходящий транслюцентный адгезивный цемент, к примеру VITA ADIVA F-CEM или PANA VIA F2.0 TC (фирма Kuraray) на предварительно кондиционированные внутренние поверхности коронки.



- Установить коронку на мезо-структуру VITA ENAMIC и зафиксировать в конечном положении.



- Удалить излишки адгезивного цемента.



- Нанести на клеевой шов глицириновый гель (например, VITA ADIVA OXY-PREVENT).



- Полимеризовать с помощью LED-полимеризатора.
- Удалить глицириновый гель с помощью воды.
- Проверить окклюзию и арткуляцию, и, в случае необходимости, выполнить корректировку. Если есть необходимость в проведении дополнительной корректировки реставрации, то по завершении необходимо провести финишную полировку (VITA ENAMIC Polishing Set clinical специально для VITA ENAMIC).

Проверить края реставрации и клеевой шов. Удалить возможные излишки композитного цемента.



Окончательная обработка и полировка

- Соблюдать осторожность во время полировки краев и контактных точек. Соблюдать правильную скорость вращения инструмента и не допускать перегрева.
- Проверить наличие излишек, обработать с помощью мелкозернистых полировальных дисков Sof-Lex (фирма 3M Espe) или инструментов от EVA.

Тонкая морфологическая корректировка

- Оклюзия и артикуляция должны быть точно воссозданы. Мешающие контакты на зубах шлифовать при помощи алмазного шлифовального инструмента (40 μm).
- Для финишной полировки следует выполнить следующий порядок действий:

Специально для VITA ENAMIC:



- Предварительная полировка с водяным охлаждением розовым полировальным инструментом VITA ENAMIC Polishing Sets (RPM 7.000 – 10.000 min^{-1}).
- Окончательная полировка с водяным охлаждением серым полировальным инструментом с алмазным напылением VITA ENAMIC Polishing Sets (RPM 5.000 – 8.000 min^{-1}).
- Работать с умеренным контактным давлением!

⚠ **Рекомендация:** Финишную полировку проводить при низкой скорости вращения инструмента и без водяного охлаждения. При использовании полировальных дисков Sof-Lex при обработке и предварительной полировке необходимо обращать внимание на зернистость инструментов: средняя зернистость (M), мелкая зернистость (F) и очень мелкая зернистость (SF).









- Готовая коронка VITA ENAMIC с мезо-структурой из VITA ENAMIC in situ.

Обзор этапов работы при интраоральном склеивании коронки VITA ENAMIC с мезо-структурой VITA ENAMIC

	Рабочие этапы	VITA ENAMIC Мезо-структура	коронка VITA ENAMIC
1.	Очистка поверхности	Этанол	Этанол, ультразвуковая ванна
2.	Протравливание (экстраорально)	VITA ADIVA CERA-ETCH, 5% HF, 60 с	
3.	Очистка поверхности	Очистить струей пара или в ультразвуковой ванне.	
4.	Кондиционирование/силанизация	например, нанести VITA ADIVA C-PRIME и подождать, пока высохнет	
5.	Адгезивная фиксация	например, VITA ADIVA F-CEM	
6.	Защитное покрытие клеевого шва	VITA ADIVA OXY-PREVENT	
7.	Полировка клеевого шва	VITA ENAMIC Polishing Set – Набор для полировки	

Рекомендуемые продукты	
<p>Протравливающий гель для VITA ENAMIC VITA ADIVA CERA-ETCH, 5%-й гель плавиковой кислоты</p> <p>– Форма выпуска: шприц, 3 мл</p> <p>– Форма выпуска: флакон с капельницей-дозатором, 6 мл</p>	
<p>Адгезивное средство / Primer для VITA ENAMIC</p> <p>– VITA ADIVA C-PRIME, адгезивный связующий агент, флакон 3 мл</p> <p>– Monobond Plus (Ivoclar Vivadent)</p>	
<p>Адгезивное средство для VITA CAD-Temp</p> <p>– SR Connect (Ivoclar Vivadent)</p>	
<p>Адгезивное средство/Primer для титанового основания</p> <p>– Monobond Plus (Ivoclar Vivadent)</p>	
<p>Композитный клей для склеивания VITA CAD-Temp и VITA ENAMIC с титановым основанием</p> <p>– Multilink Hybrid Abutment (Ivoclar Vivadent)</p>	

Рекомендуемые продукты	
<p>Композитный клей для фиксации коронки VITA ENAMIC на мезо-структуре VITA ENAMIC</p> <p>– VITA ADIVA F-CEM</p>	
<p>Материал для покрытия линии склеивания до отверждения фиксирующего композита</p> <p>– VITA ADIVA OXY-PREVENT</p>	
<p>Материалы и адгезивные средства для индивидуализации VITA CAD-Temp и VITA ENAMIC</p> <p>– VITA VM LC/VITA VM LC flow, облицовочный композит</p> <p>– VITA VM LC Modelling Liquid, адгезивный связующий агент, 10 мл</p>	 
<p>Материал для цветовой индивидуализации VITA ENAMIC</p> <p>– VITA AKZENT LC STANDARD KIT</p>	
<p>Полировальные инструменты для гибридной керамики VITA ENAMIC</p> <p>– VITA ENAMIC Polishing Set clinical</p> <p>– VITA ENAMIC Polishing Set technical</p>	 

• **Как закрывается винтовой канал абатмент-коронки VITA CAD-Temp и VITA ENAMIC после адгезивной фиксации?**

Для закрытия винтового канала можно использовать стерильный ватный или поролоновый шарик или тефлоновую ленту и штопфер с шариком на конце, а затем на стенки входного отверстия нанести адгезивное средство. В завершение канал закрывается светоотверждаемым композитным цементом.

• **Десневую часть поверхности мезо-структуры VITA ENAMIC и абатмент-коронки VITA ENAMIC лучше покрыть глазурью VITA AKZENT LC Glaze или полировать до блеска?**

Десневую часть поверхности следует отполировать, так как отполированная до блеска поверхность уменьшает риск скопления налета.

• **Почему титановое основание TiBase перед фиксацией супраконструкции необходимо подвергать пескоструйной обработке электрокорундом (Al2O3)? Можно ли использовать для обработки также стеклянные шарики?**

Только благодаря пескоструйной обработке титанового основания песком Al2O3 перед фиксацией мезо-структуры и абатмент-коронки можно добиться окончательного увеличения удельной поверхности и механической шероховатости, которые вместе с химической связкой посредством Primer ведут к прочной адгезивной связке между мезо-структурой или абатмент-коронкой и TiBase, что является залогом долгого периода клинического успеха. Стеклянные шарики для этого не подходят.



Безопасность продукта



См. Краткие отчеты о клинической безопасности и производительности (SSCP) для получения информации о серьезных инцидентах, связанных с медицинскими устройствами, общих рисках стоматологического лечения, остаточных рисках и (если применимо) кратких отчетах о клинической безопасности и производительности (SSCP) www.vita-zahnfabrik.com/product_safety.



Пояснение символов

Производитель VITA Zahnfabrik		Дата изготовления	
Температура хранения		Номер лота (партия)	LOT
Каталожный номер	REF	Медицинский продукт	MD
см. Инструкцию			

Инструкции по технике безопасности (следующие изделия VITA должны иметь соответствующую маркировку:		
<p>VITA ADIVA® CERA-ETCH (гелеобразная плавиковая кислота)</p>	<p>Едкий/ядовитый Не для экстраорального применения! Содержит плавиковую кислоту. Ядовито при проглатывании. Опасно при контакте с кожей. Вызывает серьезные ожоги кожи и повреждения глаз. Опасность нанесения серьёзного вреда здоровью при вдыхании. При работе надевать надлежащие защитные очки/обувь/одежду. Хранить под замком. При проглатывании обратиться к врачу и предъявить ему этикетку вещества. При контакте с одеждой/волосами: Немедленно снять всю загрязненную одежду и промыть большим количеством воды. Целенаправленные меры (см. сертификат по безопасности материала). При попадании в глаза: Промыть глаза водой в течение нескольких минут и проконсультироваться с врачом. Данный материал и его контейнер должны быть утилизированы как вредные отходы.</p>	
<p>VITA ADIVA® C-PRIME (адгезивный связующий агент)</p>	<p>Легко воспламеняющиеся жидкость и пар. Бережь от тепла / искр / открытого огня / горячих поверхностей. Не курить.</p>	
<p>VITAVM®LC (облицовочный композит) (содержит 2-диметиламиноэтилметакрилат, триэтиленгликольдиметакрилат)</p>	<p>Вызывает раздражение кожи. Вызывает тяжелые раздражения глаз. Может вызывать аллергические реакции.</p>	
<p>VITAVM®LC flow (облицовочный композит) (содержит 2-диметиламиноэтилметакрилат, триэтиленгликольдиметакрилат)</p>	<p>Вызывает раздражение кожи. Вызывает тяжелые раздражения глаз. Может вызывать аллергические реакции на коже. Губительно для водных организмов, находясь в водоемах, может длительно сохранять губительное воздействие.</p>	
<p>VITAVM®LC MODELLING LIQUID (силанизирующее средство) (Содержит триэтиленгликольдиметакрилат)</p>	<p>Вызывает раздражение кожи. Вызывает тяжелые раздражения глаз. Раздражает дыхательные органы. Может вызывать аллергические реакции на коже.</p>	
<p>Защитная одежда</p>	<p>Во время работы иметь на себе защитные очки/маску, защитные перчатки и защитную одежду. При пылеобразовании необходимо включать пылеотсос или надевать защитную маску.</p>	

Инструкции по технике безопасности (следующие изделия VITA должны иметь соответствующую маркировку:		
<p>VITA AKZENT LC EFFECT STAINS/CHROMA STAINS/GLAZE</p>	<p>Опасность Легко воспламеняющиеся жидкость и пар. Вызывает раздражение кожи. Может вызывать аллергические реакции на коже. Вызывает серьезное раздражение глаз. Раздражает дыхательные органы. Губительно для водных организмов, находясь в водоемах, может длительно сохранять губительное воздействие. Пользоваться защитными перчатками / защитной одеждой / средствами защиты для глаз. Емкости держать плотно закрытыми. Беречь от тепла. Не курить.</p>	
<p>VITA AKZENT LC CLEANER</p>	<p>Содержит этанол Легко воспламеняющиеся жидкость и пар. Вызывает тяжелые раздражения глаз. Емкости держать плотно закрытыми. Беречь от тепла. Хранить вдали от источников возгорания.</p>	
<p>VITAVM[®]LC MODELLING LIQUID</p>	<p>Содержит триэтиленгликольдиметакрилат, 2 диметиламиноэтилметакрилат. Вызывает раздражение кожи. Вызывает тяжелые раздражения глаз. Раздражает дыхательные органы. Может вызывать аллергические реакции на коже.</p>	



Продукты, на которых есть пиктограмма "опасное вещество", должны быть утилизированы как опасные отходы. Загрязненные остатки продукта необходимо предварительно обработать в соответствии с региональными правилами и утилизировать отдельно. Соответствующие спецификации безопасности можно скачать с сайта www.vita-zahnfabrik.com/sds.

Уникальная система VITA SYSTEM 3D-MASTER позволяет определить и с высокой точностью воспроизвести все цвета естественных зубов.

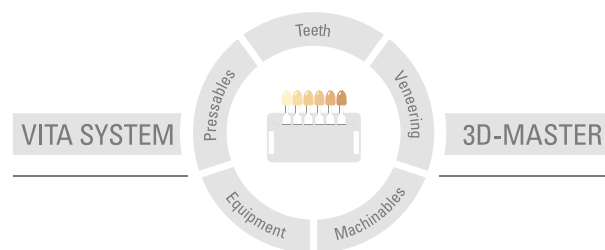

Внимание: Наши продукты следует использовать согласно инструкциям. Мы не берем на себя никакой ответственности за ущерб, возникающий из-за ненадлежащего обращения или неквалифицированной применения. Кроме того, перед использованием продукта пользователь обязан проверить его пригодность для предусматриваемого применения. Наша ответственность исключается в случае использования продукта с материалами и оборудованием других производителей, не оговоренными в договоре или в недопустимом сочетании, приводящим к повреждениям. Модульбокс VITA не является неотъемлемой частью данной продукции. Дата выхода данной брошюры: 2022-06

С изданием данной брошюры все предыдущие издания утрачивают силу. Любую актуальную версию Вы найдете на сайте www.vita-zahnfabrik.com

Фирма VITA является сертифицированным производителем и следующие виды ее продукции имеют маркировку

CE 0124:

VITA ENAMIC® · VITA CAD-Temp® · VITAVM®LC · VITAVM®LC flow · VITA AKZENT® LC

Продукция

VITA ADIVA® F-CEM, VITA ADIVA® C-PRIME, VITA ADIVA® OXY-PREVENT:
Harvard Dental International GmbH, Margaretenstr. 2-4, 15366 Hoppegarten/Germany,
Tel.: +49 / (0)30 - 99 28 978-0

Фирма Harvard Dental International GmbH сертифицирована как производитель медицинской продукции и следующие виды ее продукции имеют маркировку

CE 0482:

VITA ADIVA® F-CEM, VITA ADIVA® C-PRIME

Rx Only - (только для профессиональных пользователей) MD

CH REP VITA Zahnfabrik H. Rauter GmbH & Co.KG, Bad Säckingen (Germany)
Zweigniederlassung Basel c/o Perrig AG, Max Kämpf-Platz 1, 4058 Basel

CEREC® и inLab® - это зарегистрированные марки фирмы Sirona Dental Systems GmbH, D-Bensheim Multilink® Hybrid Abutment, Monobond® Plus и Tetric EvoFlow® - зарегистрированные марки фирмы Ivoclar Vivadent AG, FL-Schaan. PANAVIA®, Clearfil® и Clearfil Majesty® - зарегистрированные марки фирмы Kuraray Europe GmbH, D-Hattersheim. Sof-Lex® и Filtek® - зарегистрированные марки фирмы 3M Company или 3M Deutschland GmbH.

[1]* Свяжитесь с Вашим поставщиком имплантатов для получения информации относительно совместимости системы.

[2]* „Брошюра „Клинические аспекты в цельной керамике“, VITA Zahnfabrik, Кат.-№. 1696.

VITA

VITA Zahnfabrik H. Rauter GmbH & Co. KG
Spitalgasse 3 · 79713 Bad Säckingen · Germany
Tel. +49 (0) 7761/562-0 · Fax +49 (0) 7761/562-299
Hotline: Tel. +49 (0) 7761/562-222 · Fax +49 (0) 7761/562-446
www.vita-zahnfabrik.com · info@vita-zahnfabrik.com
 facebook.com/vita.zahnfabrik