

# VITA IMPLANT SOLUTIONS

Manual de instruções

VITA CAD-Temp<sup>®</sup> IS

VITA ENAMIC<sup>®</sup> IS



VITA Determinação de Cor

VITA Comunicação de Cor

VITA Reprodução de Cor

VITA Controle de Cor

**VITA**

Aspectos gerais	<b>VITA IMPLANT SOLUTIONS</b> – Soluções de restauração	3
	<b>VITA IMPLANT SOLUTIONS</b> – Visão geral do bloco	7
	<b>VITA IMPLANT SOLUTIONS</b> – Requisitos geométricos na base de titânio	8
VITA CAD-Temp IMPLANT SOLUTIONS	<b>VITA CAD-Temp</b> – Uso pretendido	9
	<b>VITA CAD-Temp</b> – Indicação e contra-indicação	10
	<b>VITA CAD-Temp</b> – Requisitos geométricos	11
	<b>VITA CAD-Temp</b> – <b>Solução de peça única com coroa de pilar (AC) passo a passo</b>	12
	<b>VITA ENAMIC</b> – Uso pretendido	29
VITA ENAMIC IMPLANT SOLUTIONS	<b>VITA ENAMIC</b> – Indicação e contra-indicação	30
	<b>VITA ENAMIC</b> – Requisitos geométricos de solução de peça única	31
	<b>VITA ENAMIC</b> – <b>Solução de peça única com coroa de pilar (AC) passo a passo</b>	32
	<b>VITA ENAMIC</b> – Requisitos geométricos de solução de duas peças	48
	<b>VITA ENAMIC</b> – <b>Solução de duas peças com mesoestrutura (MS) passo a passo</b>	49
Notas	<b>VITA IMPLANT SOLUTIONS</b> – Produtos recomendados	68
	<b>VITA IMPLANT SOLUTIONS</b> – FAQs/Notas	70

Para obter mais informações sobre a cerâmica híbrida VITA ENAMIC, visite o site [www.vita-enamic.de](http://www.vita-enamic.de)

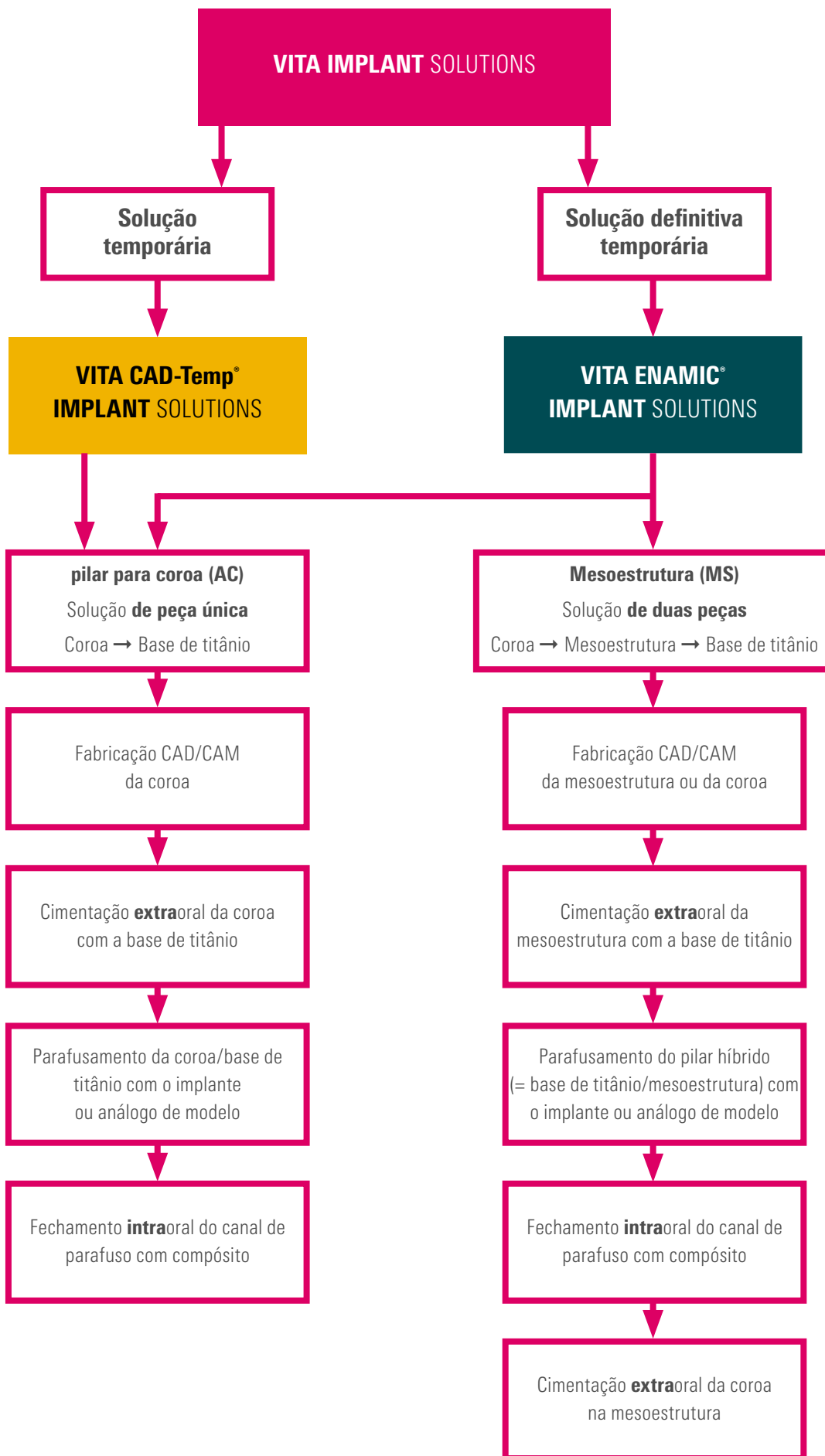

### Processo de tratamento do VITA IMPLANT SOLUTIONS

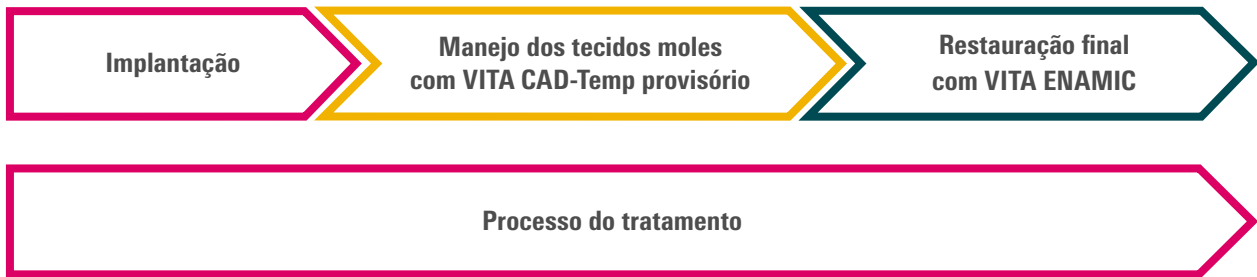

O planejamento do implante cirúrgico e implante protético é realizado de acordo com as diretrizes do sistema de implante de duas peças compatível utilizado.

Por razões terapêuticas, a restauração protética do implante pode ser realizada em duas etapas, ou seja, inicialmente com uma solução provisória VITA CAD-Temp e posteriormente com uma restauração definitiva ou, alternativamente, diretamente com uma restauração definitiva feita de VITA ENAMIC.

Ao tratar implantes dentários na zona estética, o manejo dos tecidos moles desempenha um papel crucial no sucesso estético a longo prazo. O provisório, junto com a modificação cirúrgica da gengiva, desempenha um papel crucial [1]. Além de restabelecer os aspectos funcionais da mastigação, o provisório implantado permite o contorno ativo do tecido mole peri-implantar, desenvolvendo, assim, um perfil de emergência ideal.

As pastilhas VITA CAD-Temp IMPLANT SOLUTIONS permitem uma restauração provisória rápida e econômica de seu trabalho de implante. Durante a fase protética, os implantes endo-ósseos frequentemente apresentam uma remodelação do tecido duro peri-implantar [2]. O curso dos tecidos moles muda como resultado do início limitado do colapso ósseo, de modo que a restauração provisória deve ser adaptada durante o tratamento para que possa oferecer à restauração definitiva condições estáveis e esteticamente otimizadas. O material VITA CAD-Temp, testado clinicamente, permite um complemento durável das peças basais com o compósito de micropartículas fotopolimerizável VITA VM LC/VITA VM LC flow, atendendo, assim, perfeitamente a esse requisito. Isso evita uma revisão complicada ou tecnicamente impossível da restauração definitiva.

Uma vez concluída a remodelação óssea e a configuração desejada do perfil de emergência peri-implantar, recomenda-se a restauração definitiva com VITA ENAMIC que, graças às suas propriedades de absorção de choque, é altamente indicado para implantes dentários.







[1.] Martin WC, Pollini A, Morton D. The influence of restorative procedures on esthetic outcomes in implant dentistry: a systematic review.







Int J Oral Maxillofac Implants. 2014;29 Suppl:142-54. doi: 10.11607/jomi.2014suppl.g3.1. Review.

[2.] Fickl S, Zuhr O, Stein JM, Hürzeler MB. Peri-implant bone level around implants with platform-switched abutments.

Int J Oral Maxillofac Implants. 2010 May-Jun;25(3):577-81.

	<b>Solução de duas peças com mesoestrutura (MS)</b>	<b>Solução de peça única com coroa de pilar (AC)</b>
<b>Recomendações de uso</b>	<ul style="list-style-type: none"> <li>Solução para situações com eixo do implante fortemente desviado (correção de ângulo <math>\leq 20^\circ</math> em relação ao eixo do implante) em que a abertura do canal do parafuso seria na área de pontos de contato ou superfícies mastigatórias.</li> <li>No caso de fortes assimetrias para compensar o eixo do dente: ou seja, se o eixo do implante for excêntrico no vão do dente.</li> <li>Em casos que uma solução de peça única não é possível devido ao eixo deslizante.</li> <li>Mais adequado para restaurações anteriores.</li> </ul>	<ul style="list-style-type: none"> <li>Solução para situações com posição ideal do eixo, ou seja, em que o eixo do implante se desvia pouco ou nada do eixo do dente e em que a abertura do canal do parafuso não seria na área dos pontos de contato ou superfícies mastigatórias.</li> <li>Mais adequado para restaurações de coroas posteriores.</li> </ul>
<b>Características técnicas</b>	<ul style="list-style-type: none"> <li>Sem canal de parafuso na coroa.</li> <li>Junta adesiva entre pilar e coroa.</li> <li>Remoção extraoral do excesso de material de cimentação entre a base de titânio e a mesoestrutura.</li> </ul>	<ul style="list-style-type: none"> <li>Com canal de parafuso na coroa.</li> <li>Não há junta adesiva.</li> <li>Remoção extraoral do excesso de material de cimentação entre a base de titânio e a coroa de pilar em tamanho real.</li> </ul>
<b>Fixação</b>	<ul style="list-style-type: none"> <li>Fixação intraoral da coroa com a mesoestrutura.</li> <li>A borda final da mesoestrutura no nível gengival ou supragengival facilita a integração e a remoção do excesso quando a coroa é fixada intraoralmente com compósito.</li> </ul>	<ul style="list-style-type: none"> <li>A conexão aparafusada elimina a junta adesiva na zona sulcular do implante.</li> <li>A conexão aparafusada da coroa garante a reversibilidade clínica, se necessário.</li> </ul>

Elemento estrutural	Solução de duas peças com mesoestrutura (MS)	Solução de peça única com coroa de pilar (AC)
<b>VITA IMPLANT SOLUTIONS Pastilha</b>		
<b>Mesoestrutura</b>		-
<b>Coroa de pilar</b>	-	
<b>Suporte de titânio TiBase</b>		
<b>definitiva</b>		
<b>Parafuso de implante</b>		
<b>Implantes</b>		

Identificação do bloco/ Tamanho da conexão/ Medidas do bloco	VITA CAD-Temp IMPLANT SOLUTIONS	VITA ENAMIC IMPLANT SOLUTIONS
IS-14S (12 x 14 x 18 mm)	-	
IS-14L (12 x 14 x 18 mm)	-	
IS-16S (16 x 18 x 18 mm)		
IS-16L (16 x 18 x 18 mm)		
<b>Cores de bloco</b>	<b>IS-16S, IS-16L:</b> 1M2, 2M2, 3M2	<p><b>IS-14S, IS-14L (translúcido)</b> 1M1-T, 1M2-T, 2M2-T, 3M2-T, 4M2-T</p> <p><b>IS-16S, IS-16L (altamente translúcido)</b> 1M1-HT, 1M2-HT, 2M2-HT, 3M2-HT, 4M2-HT</p>

⚠ **Nota:** Ao usar uma base de titânio TiBase da Sirona, a dimensão da interface em relação ao TiBase (S ou L) deve ser levada em consideração ao selecionar o bloco.

### Requisitos geométricos na base de titânio

⚠ **Nota:** Observe as instruções dos respectivos fabricantes sobre o uso das bases de titânio.

Regra geral:

- O diâmetro ou o tamanho tem de ser adaptado à situação clínica, bem como ao sistema de implante selecionado.
- Uma preparação da base de titânio deve ser realizada observando estritamente os requisitos do respectivo fabricante.
- Os requisitos geométricos para uma estática segura das restaurações de coroa devem ser respeitados.

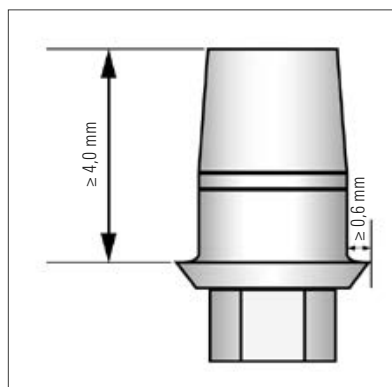

### Medidas da base de titânio

Altura da superfície de união: **mín. 4,0 mm**

Largura marginal do degrau: **mín. 0,6 mm**



### Kompatibilität Titanbasen

para encontrar as listas atuais específicas do país das bases de titânio aprovadas para as pastilhas VITA IMPLANT SOLUTIONS.

[www.vita-zahnfabrik.com/VITA\\_ENAMIC\\_IS#titan\\_compatibility](http://www.vita-zahnfabrik.com/VITA_ENAMIC_IS#titan_compatibility)



[www.vita-zahnfabrik.com/VITA\\_CADTemp\\_IS#titan\\_compatibility](http://www.vita-zahnfabrik.com/VITA_CADTemp_IS#titan_compatibility)





### Uso pretendido

Os produtos VITA CAD-Temp são materiais provisórios para coroas e pontes à base de polímeros para tratamentos dentários.

### Indicação

**VITA CAD-Temp IMPLANT SOLUTIONS é indicado para a fabricação CAD/CAM de coroas de pilar provisórias unitárias para restaurações anteriores e posteriores sobre bases de titânio para um período de uso clínico de até um ano\***

#### Condições necessárias para este fim:

- Uma cimentação adesiva segura entre a coroa VITA CAD-Temp e a base de titânio:
  - Geometria suficiente (diâmetro, altura) da base de titânio [1]\*.
  - Evitar bordas e arestas vivas.
- Suporte cervical da coroa de pilar na base de titânio:
  - Chanfre ou degrau de ângulo reto com um ângulo interno arredondado e uma largura de pelo menos 0,6 mm.

**⚠ Nota:** As instruções de processamento das bases de titânio são recomendações gerais sem garantia. Se você tiver dúvidas sobre qual base de titânio é adequada para a respectiva indicação, entre em contato com o fabricante do seu implante. A observação estrita das instruções de processamento do fabricante para os materiais de cimentação recomendados é fundamental para o sucesso clínico.

[1]\* Para referência, consulte a página 72.

<b>Resumo da indicação de VITA CAD-Temp IMPLANT SOLUTIONS</b>	
<b>Coroas de pilar provisórias anteriores e posteriores</b>	

### **Contraindicações do VITA CAD-Temp IMPLANT SOLUTIONS**

- Superestruturas fortemente assimétricas com extensas extensões são contra-indicadas por razões estéticas.
- Restaurações definitivas
- No caso de pacientes com intolerância ao PMMA.

### **Grupo alvo de pacientes**

- Sem restrições.

### **Usuário pretendido**

- Uso exclusivo de especialistas: dentistas e técnicos em próteses dentárias (Rx only).

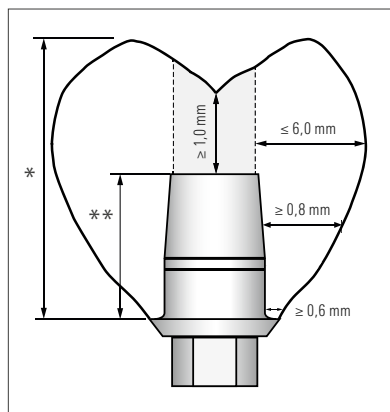

### Requisitos geométricos para coroas de pilar de VITA CAD-Temp®

⚠ Para garantir o sucesso clínico das coroas de pilar feitas de VITA CAD-Temp, as seguintes geometrias devem ser observadas:

Espessura da parede oclusal: **mín. 1,0 mm**

Espessura de parede circular ao redor da base de titânio: **mín. 0,8 mm, máx 6,0 mm**

Largura marginal do degrau: **mín. 0,6 mm**

\* ⚠ **Nota: Altura máxima da coroa de pilar\* = Dobro da altura da TiBase\*\* + máx. 2 mm.**

- A abertura do canal do parafuso não deve ocorrer na área dos pontos de contato e nem nas superfícies de mastigação, caso contrário, deve-se fabricar uma coroa de pilar de 2 peças com uma mesoestrutura:



**Solução de duas peças (mesoestrutura)**

## Processo de tratamento do VITA IMPLANT SOLUTIONS

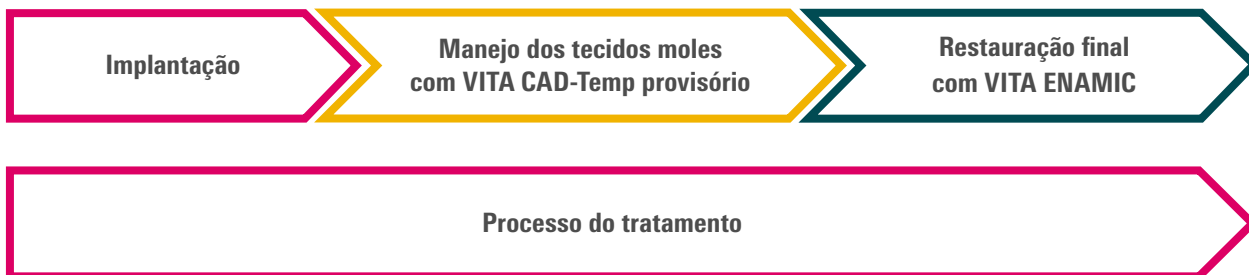

### Procedimento clínico e odontológico passo a passo usando o exemplo de uma coroa de molar no dente 36

- Restauração de um implante Biomet Certain 3i

#### Transferência da posição do implante para um modelo digital

##### Isso pode ocorrer

1. Através da digitalização no modelo após uma moldagem convencional (solução labside)
2. Através de uma digitalização intraoral (solução chairside)



#### 1. Digitalização no modelo

- Coloque a base de titânio sobre o análogo de laboratório apropriado no modelo mestre e aperte bem com o parafuso de pilar fornecido.
- Encaixe bem o Scanbody fornecido à base de titânio para que não haja folga.

⚠ **Nota:** Preste atenção à ranhura guia fornecida.

O Scanbody pode ser digitalizado sem Powder/Scanspray.

- Para obter informações sobre a digitalização, consulte as informações do fabricante do sistema CAD/CAM.
- Digitalize com Scanbody branco usando inEos Blue ou inEos X5.



## 2. Digitalização intraoral

**Fixe o ScanPost ou suporte TiBase apropriado ao implante usando o parafuso de fixação.**

- Encaixe bem o Scanbody ou ScanPost fornecido à base de titânio para que não haja folga.

– Scanbody branco para CEREC AC com Bluecam

– Scanbody cinza para CEREC AC com Omnicam ou Primescan

O ScanPost é particularmente adequado para implantes profundos. Leia a nota abaixo para mais informações.

- Os Scanbodies estão disponíveis nos tamanhos de conexão S e L. A última letra no nome do ScanPost ou TiBase (S ou L) representa o tamanho de conexão adequado. O tamanho de conexão também se aplica à respectiva geometria do bloco (por exemplo, VITA ENAMIC IS-16 S ou L).
- Todos os Scanbodies são desinfetáveis.

**⚠ Nota:** Observe o manual de instruções do "ScanPost" da Sirona, especialmente as informações sobre a compatibilidade com os sistemas de implantes individuais e sobre a desinfecção dos Scanbodies.

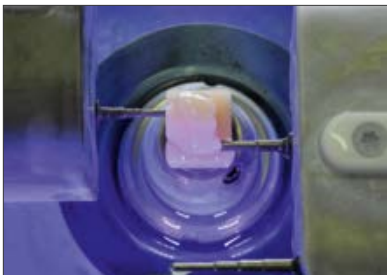

## Construção

- Construção da coroa VITA CAD-Temp de peça única a partir de um bloco VITA CAD-Temp monoColor IS-16 com CEREC SW 4.4 ou inLab SW 15.0 ou superior.
- Em seguida, frese a coroa provisória VITA CAD-Temp na cor desejada do bloco VITA CAD-Temp IS-16 S ou L, dependendo do tamanho de conexão apropriado.



### Pós-processamento da coroa de pilar VITA CAD-Temp (extraoral)

- Após o processo de retificação/fresagem, corte o pino até o bloco com um disco de corte diamantado e, em seguida, remova-o com uma fresa de metal duro com dentes finos, levando em consideração a forma do perfil de emergência e os pontos de contato proximais. Certifique-se de que a espessura mínima da camada seja alcançada.



- Primeira verificação preliminar do encaixe entre a coroa de pilar e a base de titânio.

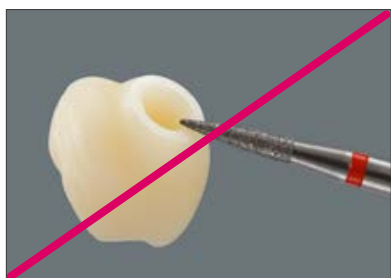

- O degrau da coroa não deve ser usinado, pois isso prejudicaria o encaixe com a base de titânio.



- Possível formação de uma textura de superfície adicional.



### Controle do ajuste entre a base de titânio e a coroa de pilar VITA CAD-Temp

- Fixe o TiBase no análogo de laboratório, coloque cuidadosamente a coroa de pilar sobre a base de titânio, levando em consideração o bloqueio de rotação (ranhura), e verifique cuidadosamente o ajuste.



### Polimento

Pré-polimento:

- Com um polidor de silicone adequado e escova de pelo de cabra.
- Use velocidade baixa: (RPM < 5.000 rpm).

Polimento de alto brilho:

- Com polidores de acrílico disponíveis comercialmente, por ex., Dia Glace (Yeti), pasta de polimento Opala (Renfert), Dental Diamond Stick (Shofu), Prisma Gloss (Dentsply).
- Evite a geração excessiva de calor!

**⚠ Nota:** A polimerização e o polimento cuidadosos são pré-requisitos essenciais para um resultado ideal e evitam a formação de placas dentárias e gengivite.

### Limpeza

- Em aparelho de ultrassom

### Cimentação extraoral da base de titânio com a coroa de pilar VITA CAD-Temp

- A preparação precisa e cuidadosa das superfícies de cimentação é o pré-requisito para uma cimentação adesiva ideal entre a base de titânio e a coroa de pilar VITA CAD-Temp.

**⚠ Nota:** O diâmetro da base de titânio não deve ser reduzido, por ex., através da fresagem.



- Para proteger a superfície de cimentação do implante e da base de titânio, a base de titânio deve ser fixada em um análogo de laboratório.
- As superfícies de contato da base de titânio com o implante não devem ser jateadas ou de qualquer outra forma usinadas!
- Não é recomendado encurtar a base de titânio!
- Antes da cimentação, verifique se a coroa VITA CAD-Temp pode ser colocada facilmente e sem folga na base de titânio.

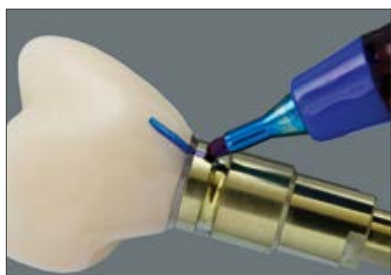

- Coloque a coroa VITA CAD-Temp sobre a base de titânio e marque a posição com uma caneta à prova d'água.
- Isso ajuda no posicionamento correto subsequente ao cimentar a coroa à base de titânio.
- As superfícies de cimentação da coroa de pilar VITA CAD-Temp e a base de titânio devem estar livres de poeira e gordura.



- Como adesivo para a cimentação extraoral da base de titânio e da coroa de pilar VITA CAD-Temp monoColor, use um compósito de cimentação opaco e apropriado. Exemplo: Multilink Hybrid Abutment (Ivoclar Vivadent).







### Condicionalmento da base de titânio

- Proteja a superfície de cimentação do implante e da base de titânio com cera ou silicone. Vede o canal do parafuso com fita de teflon. Deixe a fita de teflon saindo um pouco na parte superior. Isso facilitará sua remoção posterior.
- Jatear cuidadosamente com  $Al_2O_3$  somente a superfície adesiva da base de titânio,
  - Tamanho de grão 50  $\mu m$ ,
  - Pressão de jato máx. 2,0 bar,até que a superfície torne-se mate.



- Em seguida, remover a cera ou o silicone. Remova a fita de teflon do canal do parafuso. Limpe a base de titânio com banho de água ultrassônico, com álcool ou através de um jato de vapor e seque com ar livre de óleo.
- Após a limpeza, a superfície a ser colada não deverá ser mais tocada para que não haja contaminação, o que poderia afetar adversamente a união adesiva subsequente.



- Aplicação de um promotor de adesão adequado, por ex., Monobond Plus (Ivoclar Vivadent) com pincel descartável ou microaplicador.
- Aplicar Monobond Plus e deixar agir por 60 s.
- Em seguida, seque com secador livre de óleo.



**⚠ Nota:** Observe as informações de uso fornecidas pelo fabricante dos respectivos produtos!

Em seguida, antes da colagem da base de titânio com a coroa do pilar, sele novamente o canal do parafuso com pellets de espuma ou fita de Teflon.





- Limpeza da coroa de pilar em banho de ultrassom, desengorduramento com etanol. Em seguida, secar com secador livre de óleo.



- Após a limpeza, aplique uma fina camada de primer contendo MMA (metacrilato de metila), por ex., SR Connect (Ivoclar Vivadent), na superfície adesiva com um microaplicador ou pincel descartável, deixe agir por 30 s e, em seguida, polimerize com um polimerizador.

**Observe as informações do fabricante!**



### Cimentação extraoral definitiva da base de titânio com a coroa de pilar VITA CAD-Temp

⚠ **Nota:** Para a cimentação extraoral da base de titânio com a coroa de pilar, use um compósito de cimentação opaco e apropriado. Exemplo: Multilink Hybrid Abutment (Ivoclar Vivadent).



- Aplicação de Multilink Hybrid Abutment (Ivoclar Vivadent) sobre a base de titânio,



- bem como sobre a superfície de cimentação da coroa de pilar VITA CAD-Temp.



- Empurre levemente a coroa de pilar VITA CAD-Temp para frente e para trás aproximadamente 2/3, girando sobre a base de titânio. Isso garante um umedecimento uniforme das duas superfícies de cimentação. Em seguida, alinhe ambas as partes de modo que as marcações de posição fiquem uma sobre a outra.
- Empurre cuidadosamente a coroa de pilar VITA CAD-Temp até a posição marginal final, de modo que o bloqueio de rotação e posição da base de titânio se encaixem na ranhura da interface da coroa de pilar.
- Prende as peças firmemente umas nas outras por 5 s.
- Controle a posição final correta:
- Transição sem folga da coroa para a base de titânio!
- Remova o pellet de espuma do canal do parafuso.
- Remova qualquer excesso no canal do parafuso com um microaplicador.



**⚠ Importante: Remova o excesso de adesivo circular apenas na fase de cura, 2-3 minutos após a mistura.** Enquanto isso, fixe as peças por meio de pressão leve.



- Para a polimerização final do compósito de cimentação, aplique gel de glicerina (por exemplo, VITA ADIVA OXY-PREVENT) na lacuna da junta de VITA CAD-Temp/Titan para evitar uma camada de inibição de O<sub>2</sub>.

**Tempo de cura (autopolimerização) de pelo menos 7 min.**

**⚠ Importante:** Fixe a restauração a ser cimentada na base de titânio e não a mova até que a autopolimerização esteja completa.



- Se houver resíduos do material de cimentação no canal do parafuso, remova-os com instrumentos rotatórios adequados. Cuidado para não danificar a TiBase!

**⚠ Nota:** Observe as informações de uso fornecidas pelo fabricante dos respectivos produtos!

### Polimento da junta adesiva



- Faça um pré-polimento cuidadoso da junta adesiva com um polidor de silicone adequado e uma escova de pelo de cabra.
- Use velocidade baixa: (RPM < 5.000 rpm).
- Em seguida, faça o polimento de alto brilho com agentes de polimento de acrílico disponíveis no mercado, como Dia Glace (Yeti), pasta de polimento Opal (Renfert), Dental Diamond Stick (Shofu), Prisma Gloss (Dentsply), também aplicáveis intraoralmente.
- Evite a geração excessiva de calor!



- Coroa de pilar VITA CAD-Temp concluída após cimentação e polimento.

**Opcional:**



**Individualização do perfil de emergência das coroas VITA CAD-Temp com VITA VM LC/VITA VM LC flow**

- Os provisórios de VITA CAD-Temp podem ser individualizados esteticamente e/ou geometricamente com o compósito de recobrimento indireto de micropartículas fotopolimerizável VITA VM LC/VITA VM LC flow. Se necessário, o perfil de emergência, por exemplo, pode ser modificado ou uma estratificação individual pode ser realizada.



- Aspire as superfícies da coroa de pilar a serem complementadas com uma fresa de metal duro de dentes finos ou retificador diamantado.

- Limpe cuidadosamente a superfície áspera, mas não aplique jato de vapor, e umedeça com VITA VM LC MODELING LIQUID para obter uma união segura com a coroa de pilar VITA CAD-Temp.



- Aplicação de VITA VM LC/VITA VM LC flow.

- A aplicação é facilitada umedecendo ligeiramente o instrumento de modelagem com VITA VM LC MODELLING LIQUID. Use com moderação!

**⚠ Nota:** Não aplique nenhum material na base de titânio, pois isso afetaria o encaixe com o implante. Não utilize líquidos para diluir as massas.



- VITA VM LC MODELLING LIQUID é uma substância perigosa. Para mais informações, consulte a página 71.

**Polimerização:**

- Informações sobre a polimerização e uma lista com os dispositivos de polimerização adequados podem ser encontradas nas instruções de processamento de VITA VM LC (n.º 1200)/VITA VM LC flow (n.º 10384).
- Polimerizações intermédias podem ser realizadas em qualquer momento durante a estratificação. Para todas as correções de formas durante a personalização devem ser utilizadas fresas de metal duro com dentes texturizados.

**Composto de preenchimento alternativo:**

**Personalização do perfil de emergência das coroas de pilar  
VITA CAD-Temp com um compósito de preenchimento fotopolimerizável  
à base de metacrilato**

Os compósitos de preenchimento com consistência de baixa viscosidade são particularmente adequados para isso (Flowables, por ex., Clearfil Majesty Flow da Kuraray e Tetric Evo Flow da Ivoclar Vivadent).

- Aspire as superfícies da coroa de pilar a serem complementadas com uma fresa de metal duro de dentes finos ou retificador diamantado.
- Limpe cuidadosamente a superfície áspera, mas não aplique jato de vapor, e umedeça com o promotor de adesão apropriado.
- Aplicação do compósito de preenchimento.

**Polimerização:**

**Observe as informações de uso fornecidas pelo fabricante dos respectivos produtos!**

**⚠ Nota:** Não aplique nenhum material na base de titânio, pois isso afetaria o encaixe com o implante.



### Polimento

- Faça o polimento das áreas proximais extrabucalmente antes da cimentação na coroa de pilar.

Pré-polimento:

- Com um polidor de silicone adequado e escova de pelo de cabra.
- Use velocidade baixa: (RPM < 5.000 rpm).

Polimento de alto brilho:

- Com polidores de acrílico disponíveis comercialmente, por ex., Dia Glace (Yeti), pasta de polimento Opala (Renfert), Dental Diamond Stick (Shofu), Prisma Gloss (Dentsply).
- Evite a geração excessiva de calor!

**⚠ Nota:** A polimerização e o polimento cuidadosos são pré-requisitos essenciais para um resultado ideal e evitam a formação de placas dentárias e gengivite.



### Limpeza

- Brevemente (aprox. 1 minuto) no aparelho de ultrassom. Uma limpeza prolongada pode prejudicar a união de VITA VM LC/VITA VM LC flow ou do compósito de preenchimento com o VITA CAD-Temp.
- Temperatura: máx. 40 °C.



Visão geral das etapas do processo para a cimentação extraoral da coroa VITA CAD-Temp com a base de titânio

Etapas do processo		Interface VITA CAD-Temp Coroa de pilar	Base de titânio
1.	Jateamento com Al <sub>2</sub> O <sub>3</sub>	50 µm, máx. 2,0 bar	50 µm, máx. 2,0 bar
2.	Limpeza da superfície	Etanol, deixar evaporar	Ultrassom, etanol, deixar evaporar
3.	Condicionamento de superfícies	Aplicar SR Connect, deixar agir por 30 s, em seguida, polimerisar	Aplicar Monobond Plus, deixar agir por 60 s e soprar
4.	Colagem adesiva	Multilink Hybrid Abutment Tempo de cura (autopolimerização) de pelo menos 7 min*	
5.	Cobertura da junta adesiva	Gel de glicerina (VITA ADIVA OXY-PREVENT)	
6.	Polimento da junta adesiva	Polidor de compósito/acrílico disponível comercialmente	

\* **Importante:** Fixe a restauração a ser cimentada na base de titânio e não a mova até que a autopolimerização esteja completa.

⚠ **Nota:** Use os produtos adesivos acima de acordo com o sistema do fabricante. Por exemplo, Monobond Plus (Ivoclar Vivadent) exclusivamente em combinação com Multilink Hybrid Abutment (Ivoclar Vivadent).

### Desinfecção/Esterilização

Recomenda-se desinfetar ou esterilizar as coroas de pilar VITA CAD-Temp com um desinfetante de superfície contendo etanol antes da inserção. A legislação local e os padrões de higiene aplicáveis às práticas odontológicas devem ser observados.

A esterilização a vapor pode ser realizada com pré-vácuo triplamente fracionado em conformidade com os seguintes parâmetros:

- Tempo de esterilização: 10 min
- Temperatura do vapor: 134° C/273° F

A coroa de pilar deve ser inserida imediatamente após a esterilização e não deve ser temporariamente armazenada!

### ⚠ Notas:

A responsabilidade pela esterilidade da coroa de pilar VITA CAD-Temp é do próprio dentista.

Deve-se assegurar que a esterilização seja realizada utilizando somente equipamentos e materiais adequados, bem como métodos validados específicos do produto. O equipamento utilizado deve ser adequadamente conservado e regularmente mantido.

### Colocação intraoral da coroa de pilar sobre o implante

**⚠ Nota:** Para o aparafusamento com o implante, use a ferramenta fornecida pelo fabricante do implante, respeitando o torque indicado.



- Fixação da coroa sobre o implante.
- Aparafuse manualmente o respectivo parafuso do implante.
- Aperte o parafuso do implante com uma chave dinamométrica. Observe as indicações do fabricante!
- Mantenha a área de tratamento e o canal do parafuso secos.



- Insira um pellet de algodão ou de espuma estéril ou fita de teflon no canal do parafuso com um plugue esférico.
- Aplicação de um bonder compatível com o compósito de preenchimento nas superfícies internas do canal do parafuso.



- Fechamento do canal do parafuso com material de preenchimento ou compósito de preenchimento provisório na cor adequada, dependendo do tempo de permanência planejado.
- Verificação dos pontos de contato proximais e oclusais.

**Visão geral das etapas do processo para fechamento intraoral do canal do parafuso VITA CAD-Temp com compósito de preenchimento**

Etapas do processo		VITA CAD-Temp Coroa de pilar
1.	Proteger a cabeça do parafuso do implante	Pellet de espuma, fita de teflon
2.	Aplicação de promotor de adesão no canal do parafuso	Agente adesivo
3.	Preenchimento adesivo	Material de preenchimento ou compósito de preenchimento prov.*
4.	Polimento do composto de preenchimento	Polidor e pasta de polimento de compósito/ acrílico disponível comercialmente

\*Dependendo do tempo clínico de permanência da coroa



**Correção fina morfológica**

- A oclusão não deve ser em excesso, totalmente sem interferências. Elimine contatos oclusais intrusivos com instrumentos abrasivos diamantados (40 µm).



**Acabamento e polimento (intra-oral)**



- Faça o pré-polimento da coroa de pilar VITA CAD-Temp com o polidor de silicone adequado.
- Use velocidade baixa: (RPM < 5.000 rpm).
- Em seguida, faça o polimento de alto brilho com agentes de polimento de acrílico disponíveis no mercado, como Dia Glace (Yeti), pasta de polimento Opal (Renfert), Dental Diamond Stick (Shofu), Prisma Gloss (Dentsply), também aplicáveis intraoralmente.
- Evite a geração excessiva de calor!
- Ter em atenção as margens e os pontos de contacto durante o acabamento e polimento. Observe a velocidade correta e evite o aquecimento.



Coroa de pilar VITA CAD-Temp concluída





<b>Indicações das VITA ENAMIC IMPLANT SOLUTIONS</b>	
<b>Mesoestruturas anteriores e posteriores</b>	 The image shows two dental mesostructures. On the left is an anterior mesostructure, which is a crown-like shape with a dark grey stem. On the right is a posterior mesostructure, which is a more rounded, tooth-like shape with a dark grey stem.
<b>Coroas de pilar anteriores e posteriores</b>	 The image shows two dental pillar crowns. On the left is an anterior pillar crown, which is a crown-like shape with a dark grey stem. On the right is a posterior pillar crown, which is a more rounded, tooth-like shape with a dark grey stem.

#### **Contraindicações das VITA ENAMIC IMPLANT SOLUTIONS**

- Superestruturas fortemente assimétricas com extensas extensões são contraindicadas por razões estáticas.
- Cimentação provisória de uma coroa VITA ENAMIC sobre uma mesoestrutura VITA ENAMIC
- Pontes sobre pilar monolíticas
- Restaurações em cantilever
- Disfunções, (tais como bruxismo)

#### **Grupo alvo de pacientes**

- Sem restrições.

#### **Usuário pretendido**

- Uso exclusivo de especialistas: dentistas e técnicos em próteses dentárias (Rx only).

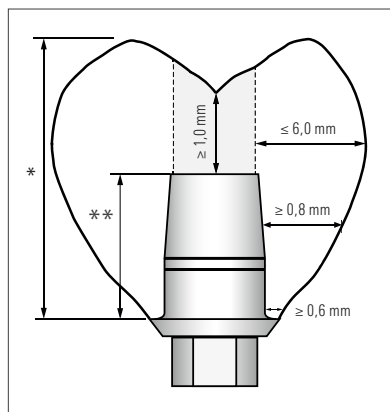

### Requisitos geométricos de VITA ENAMIC®

#### Coroa de pilar

⚠ Para garantir o sucesso clínico duradouro das coroas de pilar feitas de VITA ENAMIC, as seguintes geometrias devem ser observadas:

Espessura da parede oclusal: **mín. 1,0 mm**

Espessura de parede circular ao redor da base de titânio: **mín. 0,8 mm, máx 6,0 mm**

Largura marginal do degrau: **mín. 0,6 mm**

\* ⚠ **Nota: Altura máxima da coroa de pilar\* = Dobro da altura da TiBase\*\* + máx. 2 mm.**

- A abertura do canal do parafuso não deve ocorrer na área dos pontos de contato e nem nas superfícies de mastigação, caso contrário, deve-se fabricar uma coroa de pilar de 2 peças com uma mesoestrutura:



**Solução de duas peças (mesoestrutura)**

## Processo de tratamento do VITA IMPLANT SOLUTIONS



### Procedimento clínico e odontológico passo a passo usando o exemplo de uma coroa de molar no dente 36

Restauração de um implante Biomet Certain 3i

#### Transferência da posição do implante para um modelo digital

##### Isso pode ocorrer

1. Através da digitalização no modelo após uma moldagem convencional (solução labside)
2. Através de uma digitalização intraoral (solução chairside)



#### 1. Digitalização no modelo

Coloque a base de titânio sobre o análogo de laboratório apropriado no modelo mestre e aperte bem com o parafuso de pilar fornecido.

- Encaixe bem o Scanbody fornecido à base de titânio para que não haja folga.

**⚠ Nota:** Preste atenção à ranhura guia fornecida.

O Scanbody pode ser digitalizado sem Powder/Scanspray.

- Para obter informações sobre a digitalização, consulte as informações do fabricante do sistema CAD/CAM.
- Digitalize com Scanbody branco usando inEos Blue ou inEos X5.





## 2. Digitalização intraoral

**Fixe o ScanPost ou suporte TiBase apropriado ao implante usando o parafuso de fixação.**

- Encaixe bem o Scanbody ou ScanPost fornecido à base de titânio para que não haja folga.

– Scanbody branco para CEREC AC com Bluecam

– Scanbody cinza para CEREC AC com Omnicam ou Primescan

O ScanPost é particularmente adequado para implantes profundos. Observe também a nota abaixo.

- Os Scanbodies estão disponíveis nos tamanhos de conexão S e L. A última letra no nome do ScanPost ou TiBase (S ou L) representa o tamanho de conexão adequado. O tamanho de conexão também se aplica à respectiva geometria do bloco (por exemplo, VITA ENAMIC IS-16 S ou L).
- Todos os Scanbodies são desinfetáveis.

**⚠ Nota:** Observe o manual de instruções do "ScanPost" da Sirona, especialmente as informações sobre a compatibilidade com os sistemas de implantes individuais e sobre a desinfecção dos Scanbodies.

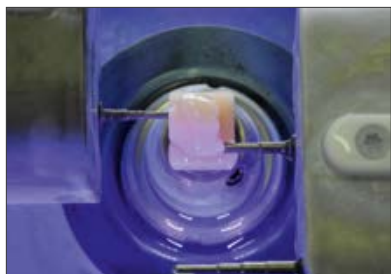

## Construção

- Construção da coroa de pilar VITA ENAMIC de peça única a partir de um bloco VITA ENAMIC IS-16 com CEREC SW 4.4 ou inLab SW 15.0 ou superior.
- Em seguida, frese a coroa de pilar VITA ENAMIC de uma peça na cor desejada a partir do bloco VITA ENAMIC IS-16 S ou L, dependendo do tamanho de conexão apropriado.

### Pós-processamento da coroa de pilar VITA ENAMIC (extraoral)

As restaurações de VITA ENAMIC não podem ser usinadas com instrumentos de metal duro, pois podem danificar o material. Para este fim, devem ser usados exclusivamente ferramentas de fresagem diamantadas, bem como instrumentos de polimento especiais do VITA ENAMIC Polishing Set (clinical ou technical). Para mais informações, consulte a página 44. O acabamento deve ser realizado com pouca aplicação de pressão.



- Após o processo de fresagem, corte o pino até o bloco com um abrasivo de diamante e, em seguida, remova-o com um componente de fresagem diamantado, levando em consideração a forma do perfil de emergência e os pontos de contato proximais. Certifique-se de que a espessura mínima da camada seja alcançada.



- Primeira verificação preliminar do encaixe entre a coroa de pilar e a base de titânio.

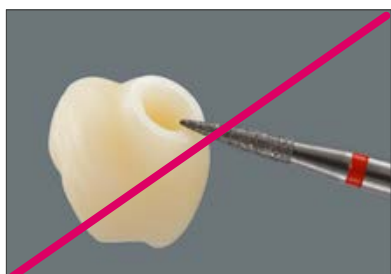

- O degrau da coroa não deve ser usinado, pois isso prejudicaria o encaixe com a base de titânio.
- Possível formação de uma textura de superfície adicional.





#### Controle do ajuste entre a base de titânio e a coroa de pilar VITA ENAMIC

- Fixe o TiBase no análogo de laboratório, coloque cuidadosamente a coroa de pilar sobre base de titânio, levando em consideração o bloqueio de rotação (ranhura), e verifique o ajuste.



#### Polimento

- Faça o polimento extrabucalmente, especialmente das áreas proximais, antes do aparafusamento da coroa de pilar.
- Faça o contorno, bem como pré-polimento e polimento de alto brilho com os instrumentos do VITA ENAMIC Polishing Set (technical ou clinical).

⚠ **Dica:** Se forem utilizados discos de polimento Sof-Lex para o pré-polimento, tenha em atenção que apenas devem ser aplicadas as variantes granuladas média (M), fina (F) e muito fina (SF).



⚠ **Nota:** Devido à formação de pó resultante do desbaste de materiais cerâmicos sinterizados, deve-se usar máscaras, ou molhando a estrutura. Trabalhar sob aspiração no laboratório.



#### Opcional: Caracterização de cor (técnica de coloração)

- As restaurações de VITA ENAMIC podem ser facilmente caracterizadas com os pigmentos especiais VITA AKZENT LC através de polimerização (técnica de pigmentação).

⚠ **Nota:** Observe o manual de instruções detalhado n.º 10613.



#### Opcional: personalização de cor (técnica de estratificação) com compósito

- Adequam-se para esta finalidade compósitos fotopolimerizáveis à base de metacrilato, especialmente compósitos de preenchimento de consistência fluida, pois podem ser facilmente aplicados e adaptados à restauração. Além disso, também podem ser utilizados extraoralmente compósitos de recobrimento indireto, como VITA VM LC flow.

⚠ Observe o manual de instruções detalhado n.º 10384.

- A superfície da restauração individualizadora VITA ENAMIC deve ser rugosa e condicionada com um promotor de adesão adequado. Especialmente ao se usar VITA VM LC flow, a superfície de VITA ENAMIC deve primeiro ser silanizada e, em seguida, umedecida com VITA VM LC Modeling Liquid.

#### Condicionamento da superfície

- A superfície da restauração VITA ENAMIC a ser individualizada deve ser áspera e livre de gordura, a fim de conseguir uma ligação satisfatória para o composto.
- Não deve haver resíduos de desbaste e fluido lubrificante (tal como Dentatec) aderindo à superfície. Estes devem ser removidos com spray ou em um banho de ultrassom.
- A rugosidade da superfície imediatamente após o processo de CAM é suficiente para a personalização. Caso a superfície tenha sido usinada, a rugosidade eventualmente reduzida pode ser aumentada através dos três seguintes métodos alternativos:



- Aspire com fresas diamantadas.
- Jateie com  $\text{Al}_2\text{O}_3$ , máx. 50  $\mu\text{m}$ , e uma pressão de jato de no máximo 1 bar.
- Condicione com gel de ácido fluorídrico a 5%, por exemplo, VITA ADIVA CERA-ETCH, da seguinte maneira:

Aplique VITA ADIVA CERA ETCH com um pequeno pincel descartável na superfície a ser condicionada.

Duração do condicionamento: 60 s

Após o tempo de reação, remova completamente os resíduos ácidos da superfície condicionada enxaguando com bastante água, jatos de vapor intensos ou limpe com água destilada em banho ultrassônico livre de gordura.

Não escovar, pois isto resultaria em impurezas na superfície.

- As superfícies jateadas com  $\text{Al}_2\text{O}_3$  também devem ser cuidadosamente limpas.
- Após a limpeza, não tocar mais na superfície.



- Aplique promotor de adesão com um pincel descartável sobre a superfície aspirada.



- Aplicação do compósito.

**Produtos recomendados para a personalização de restaurações de VITA ENAMIC**

<b>Fabricante</b>	<b>Compósitos de preenchimento fotopolimerizáveis/Compósito de recobrimento</b>	<b>Agente adesivo</b>
<b>Kuraray</b>	Clearfil Majesty Flow	Clearfil Ceramic Primer Plus
<b>Ivoclar Vivadent</b>	Tetric EvoFlow	Monobond Plus
<b>3M ESPE</b>	Filtek Supreme XTE Flowable	Scotchbond Universal
<b>VITA</b>	VITA VM LC flow	Silanização (por ex., com VITA ADIVA C-PRIME), em seguida VM LC Modelling Liquid

⚠ **Nota:** Observe as instruções de uso do respectivo fabricante e assegure-se de que seu aparelho de polimerização possui a intensidade de luz e comprimento de onda necessários para o endurecimento completo do compósito.

### Cimentação extraoral da base de titânio com a coroa de pilar VITA ENAMIC

- Uma preparação precisa e cuidadosa das superfícies de cimentação é o principal pré-requisito para uma cimentação adesiva ideal entre a base de titânio e a coroa de pilar VITA ENAMIC.



**⚠ Nota:** O diâmetro da base de titânio não deve ser reduzido, por ex., através da fresagem.

- Para proteger a superfície de cimentação do implante e da base de titânio, a base de titânio deve ser fixada em um análogo de laboratório.
- As superfícies de contato da base de titânio com o implante não devem ser jateadas ou de qualquer outra forma usinadas!
- Não é recomendado encurtar a base de titânio!
- Antes da cimentação, verifique se a coroa de pilar VITA ENAMIC pode ser colocada facilmente e sem folga na base de titânio.

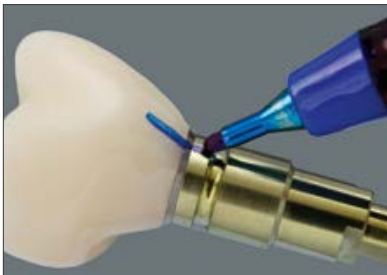

- Coloque a coroa de pilar VITA ENAMIC sobre a base de titânio e marque a posição com uma caneta à prova d'água.
- Isso ajuda no posicionamento correto subsequente ao cimentar a coroa à base de titânio.
- As superfícies de cimentação da coroa de pilar VITA CAD ENAMIC e a base de titânio devem estar livres de poeira e gordura.



- Para a cimentação extraoral da base de titânio e da coroa de pilar VITA ENAMIC, use um compósito de cimentação opaco e apropriado. Exemplo: Multilink Hybrid Abutment (Ivoclar Vivadent).

**⚠ Nota:** Observe as informações de uso fornecidas pelo fabricante dos respectivos produtos!



### Condicionalmento da base de titânio

- Proteja a superfície de cimentação do implante e da base de titânio com cera ou silicone. Vede o canal do parafuso com fita de teflon. Deixe a fita de teflon saindo um pouco na parte superior. Isso facilitará sua remoção posterior.
- Jatear cuidadosamente com  $Al_2O_3$  somente a superfície adesiva da base de titânio,
  - Tamanho de grão 50  $\mu m$ ,
  - Pressão de jato máx. 2,0 bar,até que a superfície torne-se mate.



- Em seguida, remover a cera ou o silicone. Remova a fita de teflon do canal do parafuso. Limpe a base de titânio com banho de água ultrassônico, com álcool ou através de um jato de vapor e seque com ar livre de óleo.



- Após a limpeza, a superfície a ser cimentada não deverá ser mais tocada para que não haja contaminação, o que afetaria adversamente a subsequente cimentação adesiva.

- Aplicação de um promotor de adesão adequado, por ex., Monobond Plus (Ivoclar Vivadent) com pincel descartável ou microaplicador.

- Deixe o Monobond Plus agir por 60 s.

- Em seguida, seque com secador livre de óleo.



- ⚠ **Nota:** Observe as informações de uso fornecidas pelo fabricante dos respectivos produtos!



- Em seguida, antes da colagem da base de titânio com a coroa do pilar VITA ENAMIC, sele novamente o canal do parafuso com pellets de algodão ou fita de Teflon.



### Condicionamento da coroa de pilar VITA ENAMIC

- Se necessário, cobrir as superfícies externas já polidas para que não sejam condicionadas acidentalmente.



- Aplicar VITA ADIVA CERA-ETCH (gel de ácido fluorídrico, 5%) nas superfícies adesivas.

Duração do condicionamento: 60 s.

- Remoção completa dos resíduos de ácido com H<sub>2</sub>O através de pulverização ou limpeza em banho ultrassônico.



- Em seguida, seque com secador livre de óleo. Após a secagem, as superfícies condicionadas surgem opacas brancas.



- Aplique promotor de adesão de silano sobre a superfície condicionada (por exemplo, Monobond Plus, Ivoclar Vivadent).

- Deixe o promotor de adesão de silano agir e secar completamente.

- Após esse pré-tratamento, evite, impreterivelmente, qualquer contaminação da superfície de cimentação para que a cimentação adesiva não seja adversamente afetada.

⚠ **Nota:** Observe as informações de uso fornecidas pelo fabricante dos respectivos produtos!

### Cimentação extraoral definitiva da base de titânio com a coroa de pilar VITA ENAMIC



- Uma preparação precisa e cuidadosa das superfícies de cimentação é o principal pré-requisito para uma cimentação adesiva ideal entre a base de titânio e a coroa de pilar VITA ENAMIC.

⚠ **Nota:** Para a cimentação extraoral da base de titânio com a coroa de pilar, use um compósito de cimentação a base de metacrilato opaco e apropriado. Exemplo: Multilink Hybrid Abutment (Ivoclar Vivadent).



- Aplicação do compósito de cimentação (Multilink Hybrid Abutment) sobre a base de titânio,



- bem como sobre a interface da coroa de pilar VITA ENAMIC.

⚠ **Nota:** Observe as informações de uso fornecidas pelo fabricante dos respectivos produtos!



- Empurre levemente a coroa de pilar VITA ENAMIC para frente e para trás aproximadamente 2/3, girando sobre a base de titânio. Isso garante um umedecimento uniforme das duas superfícies de cimentação. Em seguida, alinhe ambas as partes de modo que as marcações de posição fiquem uma sobre a outra.
- Empurre cuidadosamente a coroa de pilar VITA ENAMIC até a posição marginal final, de modo que o bloqueio de rotação e posição da base de titânio se encaixem na ranhura do interface da coroa de pilar.
- Prende as peças firmemente umas nas outras por 5 s.
- Controle a posição final correta:
- Cuidado para não danificar a base de titânio.
- Transição sem folga da coroa para a base de titânio!
- Remova o pellet de espuma do canal do parafuso.
- Remova qualquer excesso no canal do parafuso com um microaplicador.



**⚠ Importante:** Remova o excesso de adesivo circular apenas na fase de cura, 2-3 minutos após a mistura. Enquanto isso, fixe as peças por meio de pressão leve.



- Para a polimerização final do compósito de cimentação, aplique gel de glicerina (por exemplo, VITA ADIVA OXY-PREVENT) na lacuna da junta de VITA ENAMIC/ Titan para evitar uma camada de inibição de O<sub>2</sub>.

**Tempo de cura (autopolimerização) de pelo menos 7 min.**

**⚠ Importante:** Fixe a restauração a ser cimentada na base de titânio e não a mova até que a autopolimerização esteja completa.



- Se houver resíduos do material de cimentação no canal do parafuso, remova-os com instrumentos rotatórios adequados. Cuidado para não danificar a TiBase

**⚠ Nota:** Observe as informações de uso fornecidas pelo fabricante dos respectivos produtos!



### Polimento da junta adesiva

- Faça o pré-polimento e o polimento de alto brilho da junta adesiva cuidadosamente e a baixa velocidade (RPM < 5.000 rpm) com instrumentos do VITA ENAMIC Polishing Set.
- Além disso, para o polimento final de alto brilho, pode ser usada uma escova de pelos de cabra com pasta de polimento de diamante (VITA Polish Hybrid). Para finalizar, polir a seco com um disco polidor de algodão.

### Visão geral das etapas do processo para a cimentação extraoral da coroa de pilar VITA ENAMIC com a base de titânio

Etapas do processo		Interface Coroa de pilar VITA ENAMIC	Base de titânio
1.	Jateamento com corindo nobre (Al <sub>2</sub> O <sub>3</sub> )	–	50 µm, máx 2,0 bar
2.	Limpeza da superfície	Etanol, deixar evaporar	Ultrassom, etanol, deixar evaporar
3.	Condicionamento (extra-oral)	VITA ADIVA CERA-ETCH, 5% HF, 60 s	–
4.	Limpar a superfície	Com H <sub>2</sub> O através de pulverização ou em um banho de ultrassom	–
5.	Condicionamento/Silanização	Aplicar Monobond Plus, deixar agir por 60 s e soprar	Aplicar Monobond Plus, deixar agir por 60 s e soprar
6.	Colagem adesiva	Multilink Hybrid Abutment Tempo de cura (autopolimerização) de pelo menos 7 min*	
7.	Cobertura da junta adesiva	VITA ADIVA OXY-PREVENT	
8.	Polimento da junta adesiva	VITA ENAMIC Polishing Set	

\* **Importante:** Fixe a restauração a ser cimentada na base de titânio e não a mova até que a autopolimerização esteja completa.

⚠ **Nota:** Use os produtos adesivos acima de acordo com o sistema do fabricante. Por exemplo, Monobond Plus (Ivoclar Vivadent) exclusivamente em combinação com Multilink Hybrid Abutment (Ivoclar Vivadent).

### Desinfecção/Esterilização

Recomenda-se desinfetar ou esterilizar as coroas de pilar VITA ENAMIC com um desinfetante de superfície contendo etanol antes da inserção. A legislação local e os padrões de higiene aplicáveis às práticas odontológicas devem ser observados.

A esterilização a vapor pode ser realizada com pré-vácuo triplamente fracionado em conformidade com os seguintes parâmetros:

- Tempo de esterilização: 10 min
- Temperatura do vapor: 134° C/273° F

A coroa de pilar deve ser inserida imediatamente após a esterilização e não deve ser temporariamente armazenada!

### ⚠ Notas:

A responsabilidade pela esterilidade da mesoestrutura VITA ENAMIC é do próprio dentista.

Deve-se assegurar que a esterilização seja realizada utilizando somente equipamentos e materiais adequados, bem como métodos validados específicos do produto. O equipamento utilizado deve ser adequadamente conservado e regularmente mantido.

### Inserção da coroa de pilar VITA ENAMIC

#### Condicionamento do canal do parafuso na coroa



- Aplicação minuciosa de VITA ADIVA CERA-ETCH (gel de ácido fluorídrico a 5%) com pincel descartável ou microaplicador somente no canal do parafuso.

⚠ **Nota:** O VITA ADIVA CERA-ETCH deve ser aplicado exclusivamente de forma extraoral!

- Duração do condicionamento: 60 s.
- Remoção completa dos resíduos de ácido ao pulverizar durante 60 s ou limpar em banho ultrassônico. Em seguida, seque com secador livre de óleo por 20 s.
- Aplique silano (por ex., VITA ADIVA C-PRIME, VITA) sobre a superfície condicionada e deixe secar.

#### Colocação intraoral da coroa de pilar sobre o implante



- Fixação da coroa sobre o implante.
- Aparafuse manualmente o respectivo parafuso do implante.



- Aperte o parafuso do implante com uma chave dinamométrica. Observe as indicações do fabricante!
- Mantenha a área de tratamento e o canal do parafuso secos.



- Insira um pellet de algodão ou de espuma estéril ou fita de teflon no canal do parafuso com um plugue esférico.



- Aplicação de um promotor de adesão compatível com o compósito de preenchimento nas superfícies internas do canal do parafuso.
- Fechamento do canal do parafuso com compósito de preenchimento na cor adequada.
- Verificação dos pontos de contato proximais e oclusais.

**Visão geral das etapas do processo para fechamento intraoral do canal do parafuso VITA ENAMIC com compósito de preenchimento**

Etapas do processo		Coroa de pilar VITA ENAMIC
1.	Condicionamento (extra-oral)	VITA ADIVA CERA-ETCH, 5% HF, 60 s
2.	Condicionamento de superfícies	Promotor de adesão, compatível com o compósito de preenchimento
3.	Proteger a cabeça do parafuso do implante	Pellet de espuma, fita de teflon
4.	Preenchimento adesivo	Compósito de preenchimento
5.	Polimento do compósito de preenchimento	por ex., VITA ENAMIC Polishing Set clinical/technical



### Correção fina morfológica

- A oclusão não deve ser em excesso, totalmente sem interferências. Elimine contatos oclusais intrusivos com instrumentos abrasivos diamantados (40 µm).



### Acabamento e polimento (intra-oral)

- Ter em atenção as margens e os pontos de contacto durante o acabamento e polimento. Observe a velocidade correta e evite o aquecimento.

Dois passos devem ser seguidos para se obter um brilho de superfície natural:

- Pré-polimento sob arrefecimento da água com os instrumentos rosa do VITA ENAMIC Polishing Sets (7.000 – 10.000 rpm).



- Polimento de alto brilho sob resfriamento por água com os instrumentos de polimento diamantados de cor cinza do VITA ENAMIC Polishing Sets (5.000 a 8.000 rpm).

Usine com pressão reduzida!

- ⚠ **Dica:** Efetue o polimento final de alto brilho a uma velocidade reduzida e sem resfriamento por água. Em caso de utilização de discos de polimento Sof-lex para a preparação e pré-polimento, tenha em atenção que apenas devem ser aplicadas as variantes granuladas média (M), fina (F) e muito fina (SF).



- Coroa de pilar VITA ENAMIC finalizadas.

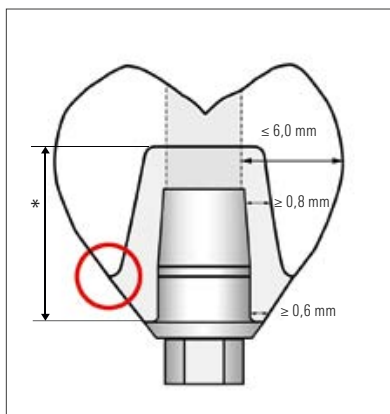

### Requisitos geométricos da mesoestrutura VITA ENAMIC®

Regra geral:

\* ⚠ **Nota: Altura máxima da mesoestrutura\* = Dobro da altura da base de titânio.**

- A mesoestrutura deve ser concebida de forma similar a uma preparação de um dente natural.
- Em geral, bordas e margens afiadas devem ser evitadas. Concepção adequada à cerâmica!\*
- Degrau circular com bordas internas ou chanfros arredondados.
- Espessura de parede da mesoestrutura ao redor do canal do parafuso: mín 0,8 mm.
- Para uma cimentação autoadesiva da coroa na mesoestrutura, devem ser criadas superfícies retentivas e uma "altura de troquel" suficiente.
- Por isso, a largura da coroa é limitada circularmente a 6,0 mm em relação ao canal de parafuso da mesoestrutura.

\* Para esta finalidade, consulte a brochura VITA "Aspectos clínicos da cerâmica pura", n.º 1696.



## Processo de tratamento do VITA IMPLANT SOLUTIONS



### Procedimento clínico e odontológico passo a passo usando o exemplo de uma coroa anterior no dente 21

- Restauração sobre implante Biomet 3i Certain
- Mesoestrutura de VITA ENAMIC, coroa de VITA ENAMIC.

### Transferência da posição do implante para um modelo digital

#### Isso pode ocorrer

1. Através da digitalização no modelo após uma moldagem convencional (solução labside)
2. Através de uma digitalização intraoral (solução chairside)



#### 1. Digitalização no modelo

- Coloque a base de titânio sobre o análogo de laboratório apropriado no modelo mestre e aperte bem com o parafuso de pilar fornecido.
- Encaixe bem o Scanbody fornecido à base de titânio para que não haja folga.

⚠ **Nota:** Preste atenção à ranhura guia fornecida.  
O Scanbody pode ser digitalizado sem Powder/Scanspray.

- Para obter informações sobre a digitalização, consulte as informações do fabricante do sistema CAD/CAM.
- **Digitalize com Scanbody branco usando inEos Blue ou inEos X5.**



## 2. Digitalização intraoral

**Fixe o ScanPost ou suporte TiBase apropriado ao implante usando o parafuso de fixação.**

- Encaixe bem o Scanbody ou ScanPost fornecido à base de titânio para que não haja folga.

– Scanbody branco para CEREC AC com Bluecam

– Scanbody cinza para CEREC AC com Omnicam ou Primescan

O ScanPost é particularmente adequado para implantes profundos. Observe também a nota abaixo.

- Os Scanbodies estão disponíveis nos tamanhos de conexão S e L. A última letra no nome do ScanPost ou TiBase (S ou L) representa o tamanho de conexão adequado. O tamanho de conexão também se aplica à respectiva geometria do bloco (por exemplo, VITA ENAMIC IS-16 S ou L).
- Todos os Scanbodies são desinfetáveis.

**⚠ Nota:** Observe o manual de instruções do "ScanPost" da Sirona, especialmente as informações sobre a compatibilidade com os sistemas de implantes individuais e sobre a desinfecção dos Scanbodies.

## Construção

- Construção da coroa VITA ENAMIC de duas peças com CEREC SW 4.4 ou inLab SW 15.0 ou superior.
- Em seguida, frese a mesoestrutura e coroa de pilar VITA ENAMIC de uma peça na cor desejada a partir do bloco VITA ENAMIC IS-14 ou IS-16 S ou L, dependendo do tamanho de conexão apropriado.

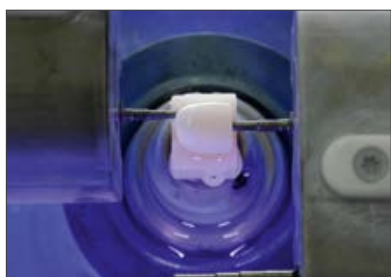
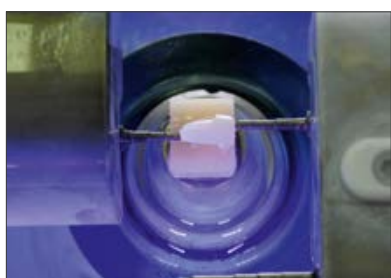

### Pós-processamento da mesoestrutura VITA ENAMIC

As restaurações de VITA ENAMIC não podem ser usinadas com instrumentos de metal duro, pois podem danificar o material. Para este fim, devem ser usados exclusivamente ferramentas de fresagem diamantadas, bem como instrumentos de polimento especiais do VITA ENAMIC Polishing Set (clinical ou technical). O acabamento deve ser realizado com pouca aplicação de pressão.



- Separação da mesoestrutura VITA ENAMIC do bloco.



- Fixe a TiBase ao análogo de laboratório e ajuste cuidadosamente a mesoestrutura VITA ENAMIC sobre a TiBase.



- Frese cuidadosamente o ponto de fixação com um abrasivo de diamante, levando em consideração a forma do perfil de emergência e o degrau.

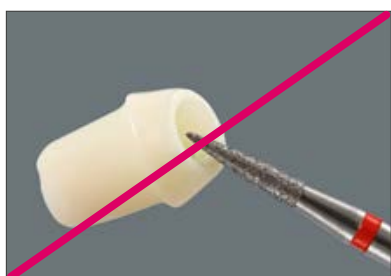

- ⚠ **Nota:** Não faça nenhum ajuste individual de forma, pois isso pode afetar adversamente o ajuste entre a mesoestrutura e a base de titânio ou entre a mesoestrutura e a coroa.

### Cimentação extraoral da base de titânio com a mesoestrutura VITA ENAMIC

⚠ **Nota:** O diâmetro da base de titânio não deve ser reduzido, por ex., através da fresagem.

- Para proteger a superfície de cimentação do implante e da base de titânio, a base de titânio deve ser fixada em um análogo de laboratório.
- As superfícies de contato da base de titânio com o implante não devem ser jateadas ou de qualquer outra forma usinadas!
- Não é recomendado encurtar a base de titânio!
- Antes da cimentação, verifique se a mesoestrutura VITA ENAMIC pode ser colocada facilmente e sem folga na base de titânio.
- Coloque a mesoestrutura VITA ENAMIC sobre a base de titânio e marque a posição com uma caneta à prova d'água.
- Isso ajuda no posicionamento correto subsequente ao cimentar a coroa à base de titânio.
- As superfícies de cimentação da mesoestrutura VITA ENAMIC e a base de titânio devem estar livres de poeira e gordura.
- Como adesivo para a cimentação extraoral da base de titânio e da mesoestrutura VITA ENAMIC, use Multilink Hybrid Abutment (Ivoclar Vivadent).



⚠ **Nota:** Observe as informações de uso fornecidas pelo fabricante dos respectivos produtos!

### Condicionamento da base de titânio



- Proteja a superfície de cimentação do implante e da base de titânio com cera ou silicone. Vede o canal do parafuso com fita de teflon. Deixe a fita de teflon se destacando um pouco. Isso facilitará sua remoção posterior.



- Jatear cuidadosamente com  $Al_2O_3$  somente a superfície adesiva da base de titânio,
  - Tamanho de grão 50  $\mu m$ ,
  - Pressão de jato 1,5 bar,até que a superfície torne-se mate.



- Em seguida, remover a cera ou o silicone. Remova a fita de teflon do canal do parafuso. Limpe a base de titânio com banho de água ultrassônico, com álcool ou através de um jato de vapor e seque com ar livre de óleo.
- Após a limpeza, a superfície a ser cimentada não deverá ser mais tocada para que não haja contaminação, o que afetaria adversamente a subsequente cimentação adesiva.



- Aplicação de um promotor de adesão adequado, por ex., Monobond Plus (Ivoclar Vivadent) com pincel descartável ou microaplicador.
- Deixe o Monobond Plus agir por 60 s.
- Em seguida, secar com secador livre de óleo.

⚠ **Nota:** Para a cimentação da base de titânio, com a mesoestrutura, utilize um material de cimentação opaco.



- Antes da colagem da base de titânio com a mesoestrutura VITA ENAMIC, sele novamente o canal do parafuso com pellets de algodão ou fita de Teflon.

### Condicionamento da mesoestrutura VITA ENAMIC



- Antes da cimentação adesiva com a base de titânio, desengordure o canal do parafuso da mesoestrutura com álcool.

- Se necessário, cobrir as superfícies externas já polidas para que não sejam condicionadas acidentalmente.

- Aplicar VITA ADIVA CERA-ETCH (gel de ácido fluorídrico, 5%) nas superfícies adesivas.

- Duração do condicionamento: 60 s.



- Remoção completa dos resíduos de ácido com H<sub>2</sub>O através de pulverização ou limpeza em banho ultrassônico.

- Em seguida, seque com secador livre de óleo. Após a secagem, as superfícies condicionadas surgem opacas brancas.



- Aplique promotor de adesão de silano sobre a superfície condicionada (por exemplo, Monobond Plus, Ivoclar Vivadent).

- Deixe o promotor de adesão de silano agir e secar completamente.

- Após esse pré-tratamento, evite, impreterivelmente, qualquer contaminação da superfície de cimentação para que a cimentação adesiva não seja adversamente afetada.

⚠ **Nota:** Observe as informações de uso fornecidas pelo fabricante dos respectivos produtos!

### Cimentação extraoral da base de titânio com a mesoestrutura VITA ENAMIC



- Uma preparação precisa e cuidadosa das superfícies de cimentação é o principal pré-requisito para uma cimentação adesiva ideal entre a base de titânio e a mesoestrutura VITA ENAMIC.

⚠ **Nota:** Para a cimentação extraoral da base de titânio com a mesoestrutura, use um compósito de cimentação a base de metacrilato opaco e apropriado. Exemplo: Multilink Hybrid Abutment (Ivoclar Vivadent).



- Aplicação do compósito de cimentação Multilink Hybrid Abutment sobre a base de titânio,



- bem como sobre a interface da mesoestrutura VITA ENAMIC.





- Empurre levemente a mesoestrutura VITA ENAMIC para frente e para trás aproximadamente 2/3, girando sobre a base de titânio. Isso garante um umedecimento uniforme das duas superfícies de cimentação. Em seguida, alinhe ambas as partes de modo que as marcações de posição fiquem uma sobre a outra.
- Empurre cuidadosamente a mesoestrutura VITA ENAMIC até a posição marginal final, de modo que o bloqueio de rotação e posição da base de titânio se encaixem na ranhura da interface da mesoestrutura.
- Prende as peças firmemente umas nas outras por 5 s.
- Controle a posição final correta:
- Cuidado para não danificar a base de titânio.
- Transição sem folga da coroa para a base de titânio!
- Remova a fita de teflon do canal do parafuso.
- Execute a polimerização conforme as instruções do fabricante.



**⚠ Importante: Remova o excesso de adesivo circular apenas na fase de cura, 2-3 minutos após a mistura.** Enquanto isso, fixe as peças por meio de pressão leve.



- Remova qualquer excesso no canal do parafuso com um microaplicador.



- Para a polimerização final do compósito de cimentação, aplique gel de glicerina (por exemplo, VITA ADIVA OXY-PREVENT) na lacuna da junta de VITA ENAMIC/Titan para evitar uma camada de inibição de O<sub>2</sub>.

**Tempo de cura (autopolimerização) de pelo menos 7 min.**

**⚠ Importante:** Fixe a restauração a ser cimentada na base de titânio e não a mova até que a autopolimerização esteja completa.

**⚠ Nota:** Observe as informações de uso fornecidas pelo fabricante dos respectivos produtos!

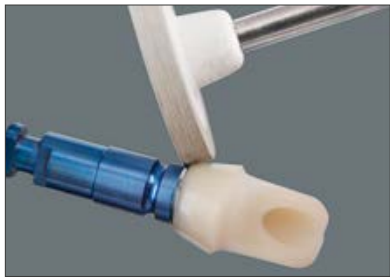

#### Polimento do perfil de emergência e da junta adesiva

**⚠ Nota:** A polimerização e o polimento cuidadosos são pré-requisitos essenciais para um resultado ideal e evitam a formação de placas dentárias e gengivite.

- Faça o pré-polimento e o polimento de alto brilho cuidadosamente e a baixa velocidade (RPM < 5.000 rpm) com instrumentos do VITA ENAMIC Polishing Set.
- Além disso, para o polimento final de alto brilho, pode ser usada uma escova de pelos de cabra com pasta de polimento de diamante (VITA Polish Hybrid). Para finalizar, polir a seco com um disco polidor de algodão.
- Remova eventuais resíduos de compósito de cimentação no canal do parafuso com abrasivos de diamante rotativos.



Visão geral das etapas do processo para a cimentação extraoral da mesoestrutura VITA ENAMIC com a base de titânio

	Etapas do processo	Interface Mesoestrutura VITA ENAMIC	Base de titânio
1.	Jateamento com corindo nobre (Al <sub>2</sub> O <sub>3</sub> )	–	50 µm, máx 2,0 bar
2.	Limpeza da superfície	Etanol, deixar evaporar	Ultrassom, etanol, deixar evaporar
3.	Condicionamento (extra-oral)	VITA ADIVA CERA-ETCH, 5% HF, 60 s	–
4.	Limpar a superfície	Com H <sub>2</sub> O através de pulverização ou em um banho de ultrassom	–
5.	Condicionamento/Silanização	Aplicar Monobond Plus, deixar agir por 60 s e soprar	Aplicar Monobond Plus, deixar agir por 60 s e soprar
6.	Colagem adesiva	Multilink Hybrid Abutment Tempo de cura (autopolimerização) de pelo menos 7 min*	
7.	Cobertura da junta adesiva	VITA ADIVA OXY-PREVENT	
8.	Polimento da junta adesiva	VITA ENAMIC Polishing Set	

\* **Importante:** Fixe a restauração a ser cimentada na base de titânio e não a mova até que a autopolimerização esteja completa.

⚠ **Nota:** Use os produtos adesivos acima de acordo com o sistema do fabricante. Por exemplo, Monobond Plus (Ivoclar Vivadent) exclusivamente em combinação com Multilink Hybrid Abutment (Ivoclar Vivadent).

### Acabamento da coroa (extraoral)

Restaurações feitas de cerâmica híbrida VITA ENAMIC não podem ser usinadas com instrumentos de metal duro, pois isto poderia danificar o material. Para este fim, devem ser usados exclusivamente ferramentas de fresagem diamantadas, bem como instrumentos de polimento especiais do VITA ENAMIC Polishing Set (clinical ou technical). O acabamento deve ser realizado com pouca aplicação de pressão.



- Frese o ponto de fixação ao bloco com um abrasivo de diamante, levando em consideração a forma do perfil de emergência e a margem da coroa.



- O degrau da coroa não deve ser usinado, pois isso prejudicaria o encaixe com a mesoestrutura.



- ⚠ **Dica:** Usine as margens da coroa com a coroa já colocada sobre a mesoestrutura. Isso possibilitará uma transição contínua entre a coroa e a mesoestrutura.

- Em caso de um ajuste impreciso, faça correções por fresagem na coroa, mas não na mesoestrutura.



- Possível formação de uma textura de superfície adicional.



- Ajuste intraoralmente e verifique os contatos aproximais.



- Faça o polimento das áreas proximais extrabucalmente antes da cimentação na mesoestrutura.

**O seguinte se aplica especialmente para VITA ENAMIC:**

- Pré-polimento e polimento de alto brilho com os instrumentos do VITA ENAMIC Polishing Set (technical ou clinical). Observe a respectiva intensidade!
- Além disso, para o polimento final de alto brilho, pode ser usada uma escova de pelos de cabra com pasta de polimento de diamante (VITA Polish Hybrid). Para finalizar, polir a seco com um disco polidor de algodão.
- Se forem utilizados discos de polimento Sof-Lex (3M Espe) para o alisamento/ pré-polimento, tenha em atenção que apenas devem ser aplicadas as variantes granuladas média (M), fina (F) e muito fina (SF).



VITA ENAMIC Polishing Set technical



VITA ENAMIC Polishing Set clinical

**Opcional: Caracterização de cor (técnica de coloração)**

– Para mais informações, consulte a página 36.

**Opcional: personalização de cor (técnica de estratificação)**

– Para mais informações, consulte a página 36.

### Condicionamento e inserção da mesoestrutura e da coroa



#### • Condicionamento da mesoestrutura VITA ENAMIC

- O condicionamento das superfícies de VITA ENAMIC é decisivo para uma cimentação adesiva forte entre a mesoestrutura VITA ENAMIC e a coroa de cerâmica híbrida:
- Aplicar VITA ADIVA CERA-ETCH (gel de ácido fluorídrico, 5%) nas superfícies adesivas.

Duração do condicionamento: 60 s.



- Remoção completa dos resíduos de ácido com H<sub>2</sub>O através de pulverização ou limpeza em banho ultrassônico.
- Em seguida, seque com secador livre de óleo. Após a secagem, as superfícies condicionadas surgem opacas brancas.



- Aplique promotor de adesão de silano sobre a superfície condicionada (por exemplo, VITA ADIVA C-PRIME da VITA, Monobond Plus da Ivoclar Vivadent ou CLEARFIL CERAMIC PRIMER PLUS da Kuraray).
- Deixe o promotor de adesão de silano agir e secar completamente.
- Após esse pré-tratamento, evite, impreterivelmente, qualquer contaminação da superfície de cimentação para que a cimentação adesiva não seja adversamente afetada.

⚠ **Nota:** Observe as informações de uso fornecidas pelo fabricante dos respectivos produtos!

### Desinfecção/Esterilização

Recomenda-se desinfetar ou esterilizar as mesoestruturas VITA ENAMIC com um desinfetante de superfície contendo etanol antes da inserção. A legislação local e os padrões de higiene aplicáveis às práticas odontológicas devem ser observados.

A esterilização a vapor pode ser realizada com pré-vácuo triplamente fracionado em conformidade com os seguintes parâmetros:

- Tempo de esterilização: 10 min
- Temperatura do vapor: 134° C/273° F

A coroa de pilar deve ser inserida imediatamente após a esterilização e não deve ser temporariamente armazenada!

#### ⚠ **Notas:**

A responsabilidade pela esterilidade da mesoestrutura VITA ENAMIC é do próprio dentista.

Deve-se assegurar que a esterilização seja realizada utilizando somente equipamentos e materiais adequados, bem como métodos validados específicos do produto. O equipamento utilizado deve ser adequadamente conservado e regularmente mantido.



#### Parafusamento da mesoestrutura VITA ENAMIC

⚠ **Nota:** Para o aparafusamento com o implante, use a ferramenta fornecida pelo fabricante do implante, respeitando o torque indicado.

- Coloque a mesoestrutura VITA ENAMIC intraoralmente no implante.
- Parafuse manualmente o respectivo parafuso do implante.



- Aperte o parafuso do implante com uma chave dinamométrica (observe as informações do fabricante!).



- Insira um pellet de algodão ou de espuma estéril ou fita de teflon no canal do parafuso com um plugue esférico.
- Fechamento do canal do parafuso com um compósito provisório. Isso possibilita um acesso posterior ao parafuso.

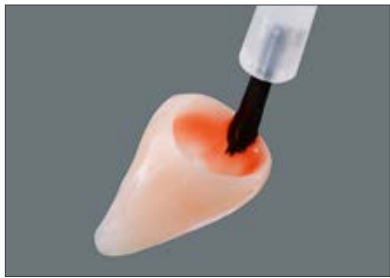

### Condicionamento da coroa VITA ENAMIC

Realize idealmente a prova clínica antes do condicionamento para não contaminar a superfície de cimentação.

- Desengordure a restauração com álcool antes da aplicação.
- Aplique VITA ADIVA CERA-ETCH (gel de ácido fluorídrico, 5%) na superfície interior.

Duração do condicionamento: 60 s



- Remova completamente os resíduos de ácido por meio do spray ou limpe no banho de ultrassom. Em seguida, deixe secar por 20 s. Não escove, uma vez que existe o perigo de contaminação! Após a secagem, as superfícies condicionadas surgem opacas brancas.



- Aplique promotor de adesão de silano sobre a superfície condicionada (por exemplo, VITA ADIVA C-PRIME da VITA, Monobond Plus da Ivoclar Vivadent ou CLEARFIL CERAMIC PRIMER PLUS da Kuraray).
- Dependendo do compósito de cimentação usado, aplique um bonder e sobre. Não fotopolimerize! Faça a preparação para inserção sob proteção de luz.

⚠ **Nota:** Observe as informações de uso do material de cimentação selecionado.





### Cimentação definitiva da coroa VITA ENAMIC sobre a mesoestrutura VITA ENAMIC

- Aplicação de um material de cimentação adesivo translúcido adequado, por ex., VITA ADIVA F-CEM ou PANA VIA F2.0 TC (Kuraray) na coroa pré-condicionada.



- Coloque a coroa sobre a mesoestrutura VITA ENAMIC e fixe-a na posição final.



- Remova o material de cimentação em excesso.



- Cubra a junta adesiva com um gel de glicerina adequado (por ex., VITA ADIVA OXY-PREVENT).

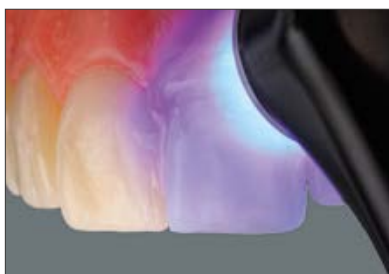

- Polimerização através de um aparelho de polimerização de LED.
- Remova o gel de glicerina com água.
- Realize o controle da oclusão e da articulação e, se necessário, faça correções. Caso algumas áreas da restauração sejam fresadas, essas áreas devem em seguida novamente ser polidas em alto brilho (na VITA ENAMIC, especialmente com VITA ENAMIC Polishing Set clinical).

Verificação das bordas da restauração ou junta adesiva. Eventualmente, a distância do compósito de cimentação em excesso.



#### Acabamento e polimento (intra-oral)

- Ter em atenção as margens e os pontos de contacto durante o acabamento e polimento. Observe a velocidade correta e evite o aquecimento.
- Controle de excedente, executar com discos Sof-Lex (3M Espe) de grão fino ou lixas de EVA.

#### Correção fina morfológica

- A oclusão ou articulação não deve ser em excesso, totalmente sem interferências. Elimine contatos intrusivos com instrumentos abrasivos diamantados (40 µm).
- Para obter um brilho de superfície natural, deverá proceder-se em 2 etapas:

#### O seguinte se aplica especialmente para VITA ENAMIC:



- Pré-polimento sob arrefecimento da água com os instrumentos rosa do VITA ENAMIC Polishing Sets (7.000 – 10.000 rpm).
- Polimento de alto brilho sob resfriamento por água com os instrumentos de polimento diamantados de cor cinza do VITA ENAMIC Polishing Sets (5.000 a 8.000 rpm).
- Usine com pressão reduzida!



⚠ **Dica:** Efetue o polimento final de alto brilho a uma velocidade reduzida e sem resfriamento por água. Em caso de utilização de discos de polimento Sof-lex para a preparação e pré-polimento, tenha em atenção que apenas devem ser aplicadas as variantes granuladas média (M), fina (F) e muito fina (SF).









- Coroa VITA ENAMIC pronta com mesoestrutura de VITA ENAMIC in situ.

**Visão geral das etapas do processo para a cimentação intraoral da coroa VITA ENAMIC com a mesoestruturuta VITAA ENAMIC**

	<b>Etapas do processo</b>	<b>VITA ENAMIC Mesoestrutura</b>	<b>Coroa VITA ENAMIC</b>
<b>1.</b>	Limpeza da superfície	Etanol	Etanol, ultrassom,
<b>2.</b>	Condicionamento (extra-oral)	VITA ADIVA CERA-ETCH, 5% HF, 60 s	
<b>3.</b>	Limpar a superfície	Com H <sub>2</sub> O através de pulverização ou em um banho de ultrassom	
<b>4.</b>	Condicionamento/Silanização	Por ex., aplique VITA ADIVA C-PRIME e deixe secar	
<b>5.</b>	Colagem adesiva	Por ex., VITA ADIVA F-CEM	
<b>6.</b>	Cobertura da junta adesiva	VITA ADIVA OXY-PREVENT	
<b>7.</b>	Polimento da junta adesiva	VITA ENAMIC Polishing Set	

<b>Produtos recomendados</b>	
<p><b>Gel condicionador de cerâmica para VITA ENAMIC</b> VITA ADIVA CERA-ETCH, gel de ácido fluorídrico 5%</p> <p>– Forma farmacêutica: seringa de 3 ml</p> <p>– Forma farmacêutica: frasco conta-gotas de 6 ml</p>	
<p><b>Promotor de adesão/Primer para VITA ENAMIC</b></p> <p>– VITA ADIVA C-PRIME, promotor de adesão de silano, frasco de 3 ml</p> <p>– Monobond Plus (Ivoclar Vivadent)</p>	
<p><b>Promotor de adesão para VITA CAD-Temp</b></p> <p>– SR Connect (Ivoclar Vivadent)</p>	
<p><b>Promotor de adesão/Primer para base de titânio</b></p> <p>– Monobond Plus (Ivoclar Vivadent)</p>	
<p><b>Compósito de cimentação para VITA CAD-Temp e VITA ENAMIC sobre base de titânio</b></p> <p>– Multilink Hybrid Abutment (Ivoclar Vivadent)</p>	

<b>Produtos recomendados</b>	
<p><b>Compósitos de cimentação para coroa VITA ENAMIC sobre mesoestrutura VITA ENAMIC</b></p> <p>– VITA ADIVA F-CEM</p>	
<p><b>Material para cobertura da junta adesiva antes do endurecimento do compósito de cimentação</b></p> <p>– VITA ADIVA OXY-PREVENT</p>	
<p><b>Materiais e promotor de adesão para a individualização de VITA CAD-Temp e VITA ENAMIC</b></p> <p>– VITA VM LC/VITA VM LC flow, compósito de cimentação</p> <p>– VITA VM LC Modelling Liquid, promotor de adesão 10 ml</p>	  
<p><b>Material para caracterização de cor de VITA ENAMIC</b></p> <p>– VITA AKZENT LC STANDARD KIT</p>	
<p><b>Instrumentos de polimento para cerâmica híbrida VITA ENAMIC</b></p> <p>– VITA ENAMIC Polishing Set clinical</p> <p>– VITA ENAMIC Polishing Set technical</p>	  

• **Como fecho o canal do parafuso da coroa de pilar VITA CAD-Temp ou VITA ENAMIC após a cimentação adesiva?**

Para fechar o canal do parafuso, coloque pellets de algodão ou de espuma ou fita de teflon com um plugue esférico no canal de parafuso e, em seguida, aplique um promotor de adesão adequado na abertura de acesso. Em seguida, feche com um compósito de preenchimento fotopolimerizável.

• **É melhor selar o perfil de emergência da mesoestrutura ou coroa de pilar VITA ENAMIC com VITA AKZENT LC Glaze ou fazer um polimento de alto brilho?**

O perfil de emergência deve ser polido, pois uma superfície tratada com polimento de alto brilho reduz o acúmulo de placas.

• **Por que a base de titânio TiBase deve ser jateada antes da cimentação da supraestrutura com corindo nobre (Al<sub>2</sub>O<sub>3</sub>)? Posso também jatear com pérolas de vidro?**

Somente por meio do jateamento da base de titânio com Al<sub>2</sub>O<sub>3</sub> antes da cimentação da mesoestrutura ou da coroa de pilar é possível obter uma ampliação da superfície e uma aspereza mecânica que juntamente com a união química através do Primer resultam em uma cimentação adesiva clinicamente segura entre a mesoestrutura ou coroa de pilar e a TiBase. As pérolas de vidro não são adequadas para este fim.





**Segurança do produto**



Para informações sobre a notificação de incidentes graves em conexão com dispositivos médicos, riscos gerais associados a tratamentos odontológicos, riscos residuais, bem como (caso se aplique) relatórios breves sobre segurança e desempenho clínico (SSCPs), consulte [www.vita-zahnfabrik.com/product\\_safety](http://www.vita-zahnfabrik.com/product_safety)



**Explicações dos símbolos**

Fabricante VITA Zahnfabrik		Data de fabricação	
Temperatura de armazenamento		Número do lote	<b>LOT</b>
Número de artigo	<b>REF</b>	Produto medicinal	<b>MD</b>
Consulte o Manual de instruções			

Notas de segurança (os seguintes produtos VITA tem classificação obrigatória):		
<p><b>VITA ADIVA® CERA-ETCH</b> <b>(Gel cauterizador de ácido fluorídrico)</b></p>	<p><b>Corrosivo/Tóxico</b> Apenas para utilização extraoral! Contém ácido hidrófluorídrico. Tóxico por ingestão. Pode ser fatal em contato com a pele. Provoca graves queimaduras na pele e danos oculares graves. Nocivo se inalado. Utilizar óculos/luvas/vestuário de proteção adequados. Manter em local fechado à chave. Em caso de ingestão, ligar imediatamente para o Centro de Informações Antiveneno e apresentar a ficha de segurança. Em caso de contato com a roupa/pele, tirar imediatamente a peça de roupa contaminada e lavar com bastante água. Consulte a ficha de segurança para medidas específicas. Em caso de contato com os olhos, lavar por alguns minutos com água e consultar um médico/Centro de Informações Antiveneno. Este material e o respectivo recipiente devem ser eliminados como resíduos perigosos.</p>	
<p><b>VITA ADIVA® C-PRIME</b> <b>(Adesivo de silano)</b></p>	<p>Facilmente inflamável em estado líquido ou gasoso. Manter longe de calor/faísca/chama aberta/superfícies quentes. Não fumar.</p>	
<p><b>VITAVM®LC</b> <b>(Compósito de recobrimento)</b> (Contém metacrilato 2-dimetilaminoetila, dimetacrilato de trietilenoglicol)</p>	<p>Causa irritações cutâneas. Provoca graves irritações nos olhos. Pode provocar reações alérgicas.</p>	
<p><b>VITAVM®LC flow</b> <b>(Compósito de recobrimento)</b> (Contém metacrilato 2-dimetilaminoetila, dimetacrilato de trietilenoglicol)</p>	<p>Causa irritações cutâneas. Provoca graves irritações nos olhos. Pode provocar reações alérgicas cutâneas. Efeitos nocivos a longo prazo para organismos aquáticos.</p>	
<p><b>VITAVM®LC MODELLING LIQUID</b> <b>(agente adesivo)</b> (Contém dimetacrilato de trietilenoglicol)</p>	<p>Causa irritações cutâneas. Provoca graves irritações nos olhos. Pode irritar as vias respiratórias. Pode provocar reações alérgicas cutâneas.</p>	
<p><b>Vestuário de proteção</b></p>	<p>Durante o trabalho, utilizar óculos protetores/proteção facial, luvas e roupas de proteção. No caso de formação de pó, deve ser usada aspiração ou uma máscara de proteção contra poeiras</p>	

Notas de segurança (os seguintes produtos VITA tem classificação obrigatória):		
VITA AKZENT LC EFFECT STAINS/CHROMA STAINS/GLAZE	<p><b>Perigo</b></p> <p>Facilmente inflamável em estado líquido ou gasoso.                      Causa irritações cutâneas.                      Pode provocar reações alérgicas cutâneas.                      Provoca graves lesões nos olhos.                      Pode irritar as vias respiratórias.                      Efeitos nocivos a longo prazo para organismos aquáticos.                      Usar luvas de proteção/vestuário de proteção/proteção para os olhos.                      Manter o recipiente bem fechado.                      Proteger do calor. Não fumar.</p>	
VITA AKZENT LC CLEANER	<p><b>Contém etanol</b></p> <p>Facilmente inflamável em estado líquido ou gasoso.                      Provoca graves irritações nos olhos.                      Manter o recipiente bem fechado.                      Proteger do calor.                      Manter afastado de fontes de ignição.</p>	
VITAVM <sup>®</sup> LC MODELLING LIQUID	<p><b>Contém dimetacrilato de trietilenoglicol, metacrilato 2-dimetilaminoetila.</b></p> <p>Causa irritações cutâneas.                      Provoca graves irritações nos olhos.                      pode irritar as vias respiratórias.                      Pode provocar reações alérgicas cutâneas.</p>	



**Os produtos marcados com um pictograma de substância perigosa devem ser descartados como resíduos perigosos. Resíduos de produtos contaminados devem ser pré-tratados e descartados separadamente de acordo com os regulamentos regionais. As fichas de segurança correspondentes podem ser baixadas em [www.vita-zahnfabrik.com/sds](http://www.vita-zahnfabrik.com/sds).**









Com o exclusivo sistema VITA SYSTEM 3D-MASTER, todas as cores dos dentes naturais são determinadas de forma sistemática e perfeitamente reproduzidas.

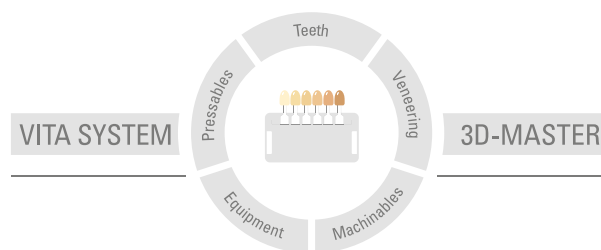

**Nota importante:** Nossos produtos devem ser utilizados de acordo com o manual de instruções. Não nos responsabilizamos por danos causados em virtude de manuseio ou uso incorretos. O usuário deverá verificar o produto antes de seu uso para atestar a adequação do produto à área de utilização pretendida. Não será aceita qualquer responsabilização se o produto for utilizado juntamente com materiais e equipamentos de outros fabricantes que não sejam compatíveis ou permitidos para uso com nosso produto e assim causem danos. O VITA Modulbox não é um componente obrigatório do produto. Data de publicação deste manual de instruções: 2024-05

Todas as edições anteriores perdem a validade com a publicação deste manual de instruções. A respectiva versão atualizada e vigente encontra-se em [www.vita-zahnfabrik.com](http://www.vita-zahnfabrik.com)

A VITA Zahnfabrik é certificada e os seguintes produtos levam o selo

**CE 0124:**

**VITA ENAMIC® · VITA CAD-Temp® · VITAVM<sub>0</sub>LC · VITAVM<sub>0</sub>LC flow · VITA AKZENT® LC**

#### Fabricação



**VITA ADIVA® F-CEM, VITA ADIVA® C-PRIME, VITA ADIVA® OXY-PREVENT:**

Harvard Dental International GmbH, Margaretenstr. 2-4, 15366 Hoppegarten/  
Germany, Tel.: +49 / (0)30 - 99 28 978-0

A empresa Harvard Dental International GmbH está certificada de acordo com a Diretiva de Dispositivos Médicos e os seguintes produtos possuem a marca

**CE 0482:**

**VITA ADIVA® F-CEM, VITA ADIVA® C-PRIME**

Rx only (somente para usuários profissionais)  

**CH REP** VITA Zahnfabrik H. Rauter GmbH & Co.KG, Bad Säckingen (Germany)  
Zweigniederlassung Basel c/o Perrig AG, Max Kämpf-Platz 1, 4058 Basel

CEREC® e inLab® são marcas registradas da Sirona Dental Systems GmbH, D-Bensheim. Multilink® Hybrid Abutment, Monobond® Plus e Tetric EvoFlow® são marcas registradas da Ivoclar Vivadent AG, FL-Schaan. Clearfil® e Clearfil Majesty® são marcas registradas da empresa Kuraray Europe GmbH, D-Hattersheim. Sof-Lex® e Filtek® são marcas registradas da empresa 3M Company ou 3M Deutschland GmbH.

[1]\* Entre em contato com seu fabricante de implante para uma recomendação de sistema.

[2]\* Brochura "Aspectos clínicos na cerâmica pura", VITA Zahnfabrik, n° de pedido 1696.

# VITA

 VITA Zahnfabrik H. Rauter GmbH & Co. KG  
Spitalgasse 3 · 79713 Bad Säckingen · Germany  
Tel. +49 (0) 7761/562-0 · Fax +49 (0) 7761/562-299  
Hotline: Tel. +49 (0) 7761/562-222 · Fax +49 (0) 7761/562-446  
[www.vita-zahnfabrik.com](http://www.vita-zahnfabrik.com) · [info@vita-zahnfabrik.com](mailto:info@vita-zahnfabrik.com)  
 [facebook.com/vita.zahnfabrik](https://facebook.com/vita.zahnfabrik)